



**ДОМАШНИЙ МАСТЕР**

# ПАСПОРТ

**ПИЛА ЦЕПНАЯ ЭЛЕКТРИЧЕСКАЯ  
ELITECH**

**ПЭ 142ПО (E1611.022.XX)**



**ПАШПАРТ  
ПИЛА ЛАНЦУГОВАЯ ЭЛЕКТРЫЧНАЯ ELITECH**

**ТӨЛҚҰЖАТ  
ЭЛЕКТРЛІК ШЫНЖЫРЛЫ АРА ELITECH**



RU

Паспорт изделия

4 - 26 Стр.

BY

Пашпарт вырабы

27 - 50 Старонка

KZ

Өнім паспорты

51 - 74 Бет

## УВАЖАЕМЫЙ ПОКУПАТЕЛЬ!

Благодарим Вас за выбор продукции ELITECH! Мы рекомендуем Вам внимательно ознакомиться с данным паспортом и тщательно соблюдать предписания по мерам безопасности, эксплуатации и техническому обслуживанию оборудования.

Содержащаяся в паспорте информация основана на технических характеристиках, имеющихся на момент выпуска паспорта.

Настоящий паспорт содержит информацию, необходимую и достаточную для надежной и безопасной эксплуатации изделия.

В связи с постоянной работой по совершенствованию изделия изготовитель оставляет за собой право на изменение его конструкции, не влияющее на надежность и безопасность эксплуатации, без дополнительного уведомления.

## СОДЕРЖАНИЕ

1. НАЗНАЧЕНИЕ .....	4
2. ОСНОВНЫЕ ПРАВИЛА ТЕХНИКИ БЕЗОПАСНОСТИ .....	4
3. ТЕХНИЧЕСКИЕ ХАРАКТЕРИСТИКИ.....	9
4. КОМПЛЕКТАЦИЯ.....	9
5. УСТРОЙСТВО ЭЛЕКТРОПИЛЫ .....	10
6. СБОРКА И ПОДГОТОВКА К РАБОТЕ.....	10
7. ЭКСПЛУАТАЦИЯ.....	15
8. ТЕХНИЧЕСКОЕ ОБСЛУЖИВАНИЕ .....	17
9. ВОЗМОЖНЫЕ НЕИСПРАВНОСТИ И МЕТОДЫ ИХ УСТРАНЕНИЯ.....	21
10. ТРАНСПОРТИРОВКА И ХРАНЕНИЕ.....	22
11. УТИЛИЗАЦИЯ .....	22
12. СРОК СЛУЖБЫ .....	22
13. ДАННЫЕ О ПРОИЗВОДИТЕЛЕ, ИМПОРТЕРЕ И СЕРТИФИКАТЕ/ДЕКЛАРАЦИИ И ДАТЕ ПРОИЗВОДСТВА .....	22
14. ГАРАНТИЙНЫЕ ОБЯЗАТЕЛЬСТВА.....	22

## 1. НАЗНАЧЕНИЕ

Пила цепная электрическая (далее по тексту – пила) предназначена для пиления древесины при некоммерческом использовании. С помощью электропилы выполняют заготовку дров, подрезку кустарников, распиловку пиломатериалов и др. Работа с пилой может производиться как на открытом воздухе, так и в помещении.

## 2. ОСНОВНЫЕ ПРАВИЛА ТЕХНИКИ БЕЗОПАСНОСТИ

До ввода в эксплуатацию ознакомьтесь со всей информацией, содержащейся в данном Паспорте, конструкцией пилы, органами управления и сферой ее применения.

Научитесь быстро останавливать пилу.

Несоблюдение мер по технике безопасности и рекомендаций производителя может привести к поломке инструмента, травмам оператора и лиц, находящихся в непосредственном окружении при эксплуатации цепной пилы, возникновению внештатных ситуаций.

Перед началом работы всегда проверяйте, что цепная пила правильно собрана, на ней установлены и надежно закреплены все элементы конструкции, особенно пильная шина, пильная цепь и крышка крепления пильного аппарата.

Систематически проверяйте состояние пильной цепи, шины и ведущей звездочки. Все изношенные и неисправные детали должны быть заменены на новые. Используйте только оригинальные запасные части Elitech.

### **Запрещается эксплуатация пилы:**

- если пользователем самостоятельно внесены любые конструктивные изменения,
- лицам, не достигшим 18 лет,
- лицам, находящимся под действием алкоголя, наркотических средств или медикаментов,
- лицам, не ознакомившимся с информацией, представленной в данном паспорте изделия.
- в состоянии сильной усталости.

### **Средства индивидуальной защиты**

- Для защиты от повреждения головы, глаз, органов слуха, рук, ног, следует обязательно применять описанные ниже средства индивидуальной защиты (рис. 1).
- Одежда должна соответствовать размерам тела оператора, плотно прилегать к телу, но не сковывать движений. Не следует носить никаких украшений или одежды, которые могли бы зацепиться за предметы, расположенные на рабочем участке. Убирайте длинные волосы.



Рис. 1

- При проведении любых работ, связанных с валкой деревьев, следует надевать защитную каску (1), предотвращающую от повреждений головы оператора от падения предметов сверху (сучья, ветви и т.п.). Следует регулярно проверять, не повреждена ли каска, и не реже чем раз в 5 лет заменять ее. Следует пользоваться только сертифицированными защитными касками.

- **Защитная маска для лица** (2), смонтированная на каске (возможно с защитными очками), задерживает щепки и опилки. Во избежание травмирования или поражения глаз следует во время работы пилой всегда пользоваться средствами защиты глаз или лица.

- Для защиты от повреждения органов слуха рекомендуется при работе надевать защитные наушники (3), которые так же должны быть сертифицированными. Защитные вкладыши в наушниках имеют ограниченный срок эксплуатации и по истечении времени должны быть заменены.

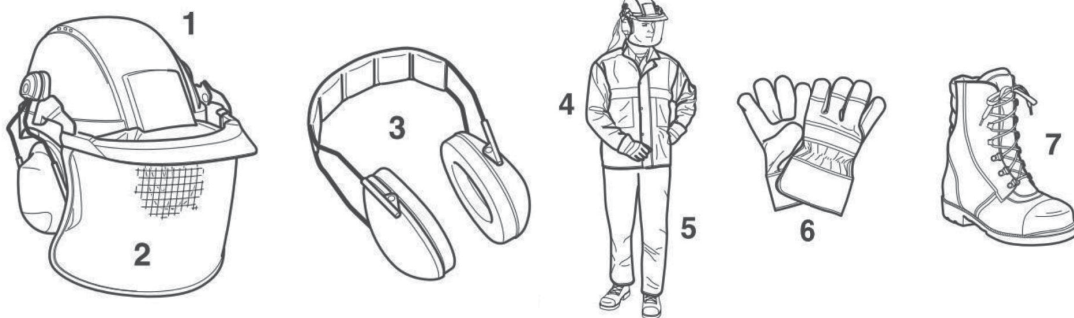
- **Защитная куртка** (4) должна обеспечивать защиту оператора от влаги и механических повреждений,

- **Специальные защитные брюки / полукомбинезон** (5) обеспечивают сохранность ног оператора от механических повреждений и возможного пореза пилой. Защитные брюки / полукомбинезон должны быть сертифицированными и иметь соответствующую маркировку.

- **Защитные перчатки** (6) обеспечивают защиту рук оператора от механических повреждений. При выполнении специфичных операция, например, как обрезка крон деревьев на высоте, оператор должен иметь перчатки с защитой от пореза пилой соответствующего образца.

- **Защитная обувь** (7) обеспечивает устойчивое положение при эксплуатации пилы, сохранность ног оператора от механических повреждений и возможного пореза пилой. Защитная обувь должна быть сертифицированной и иметь соответствующую маркировку.

## Отскок пилы

- При работе пилой может возникнуть отскок пильной шины и вращающейся на ней цепи в сторону оператора.

- Это может произойти при неосторожном касании вращающейся пильной цепью древесины (при аналогии с циферблатом часов – в секторе от 12 до 3), например, при обрезке сучьев.



Рис. 2

- В этом случае может произойти неконтролируемое отбрасывание бензопилы с большой силой в сторону оператора, что может быть причиной травмы!

### **Чтобы этого избежать, следует соблюдать следующие рекомендации:**

- Перед выполнением технологического приёма убедитесь, что пильная цепь хорошо заточена и снижение ограничения глубины резания соответствует типу древесины и сезону проведения работ.

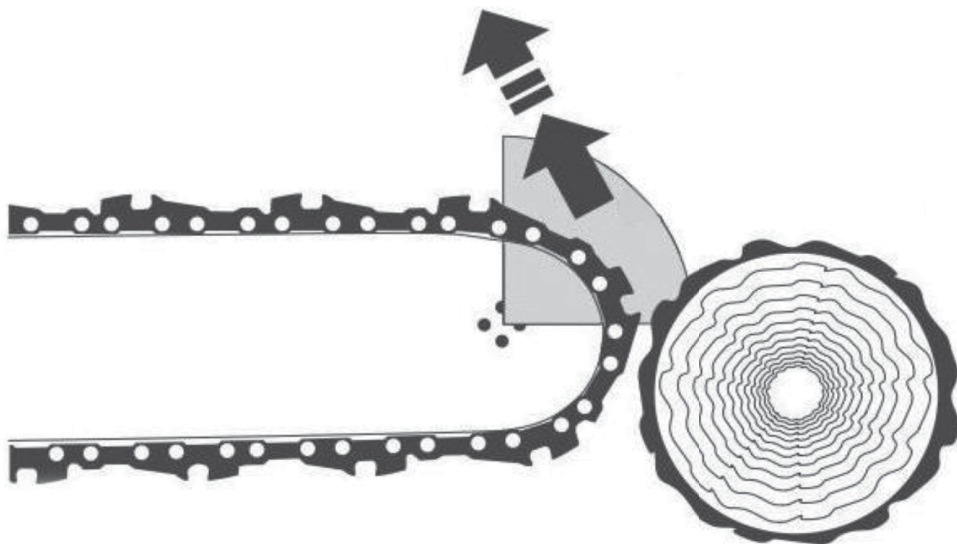
- Запиливание (проникновение носком пильной шины в древесину) должно выполняться оператором, имеющим опыт и навык!

- Пиление всегда начинайте на максимальной скорости вращения пильной цепи.

- Всегда следите за положением конца пильной шины. Соблюдайте осторожность при продолжении начатых запилов.

- Не пытайтесь перерезать несколько веток одновременно. При обрезании сучьев нужно следить за тем, чтобы не касаться пильной шиной других ветвей.

- При раскряжевке следует обращать внимание на близко располагающиеся стволы.

### Положение оператора

- Запрещено работать, стоя на лестнице, если невозможно обеспечить устойчивость опоры (рис. 3).
- Запрещено пилить, если место распила сучьев, ветвей или ствола находится выше уровня плеч (рис. 3).
- Не работайте пилой в излишне наклонном положении.
- Пилу следует располагать таким образом, чтобы никакая часть тела не находилась на линии движения пильной цепи (рис. 4).



Рис. 3



Рис. 4

### Рекомендации общего характера:

Цепная пила является источником повышенной опасности. Работа с ней требует навыков и большой осторожности!

Оператор несет ответственность за безопасность лиц, располагающихся в непосредственной близости от мест проведения работ.

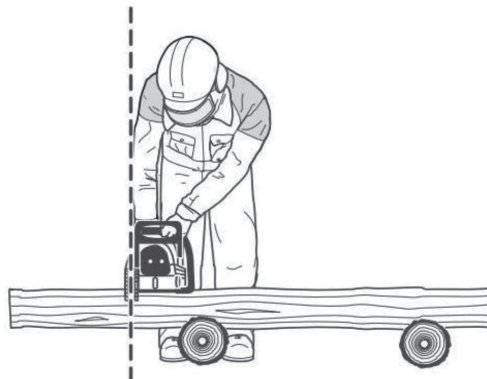
Во время работы в рабочей зоне не должно находиться посторонних лиц, особенно детей.

Работайте с электропилой только в светлое время суток или при хорошем искусственном освещении.

При работе необходимо занимать устойчивое положение на ровной поверхности. Под ногами оператора не должно находиться посторонних предметов (ветки, мусор, хозяйственный инвентарь и т.д.) о которые можно споткнуться.

При работе держите цепную пилу крепко двумя руками. В момент касания пильной цепи древесины, особенно кончиком шины, пила может отскочить в сторону оператора и нанести травмы.

Запрещается эксплуатировать пилу с неисправным выключателем или рычагом тормоза цепи.

Отключайте пилу от электросети и надевайте кожух на шину при переносе пилы на другой участок или при техническом обслуживании. Запрещается переносить пилу за электрокабель питания.

Не погружайте электропилу в воду или другую жидкость – это может привести к коррозии деталей электропилы или короткому замыканию.

Не оставляйте включенную в электросеть пилу без присмотра. Всегда отключайте пилу от сети, когда оставляете ее без присмотра или в перерывах между работой.

Запрещается подключать пилу к электросети, используя удлинитель с неисправным электрокабелем. Периодически проверяйте состояние электрокабеля пилы и удлинителя с целью выявления повреждений или обрывов.

При работе с пилой следите, чтобы электрокабель удлинителя не попал под пильную цепь.

При повреждении электрокабеля немедленно отключите пилу от электросети.

Запрещается работать с пилой в дождь. Это может привести к поломке пилы или поражению электрическим током.

Если пользователь самостоятельно внёс любые конструктивные изменения в конструкцию и это стало причиной поломки инструмента, то производитель вправе отказать в проведении ремонта на условиях гарантии.

Любой вид ремонта инструмента, кроме чистки и регламентированного обслуживания, должен производиться в авторизованном сервисном центре Elitech.

### Критерии предельного состояния

**Внимание!** При возникновении посторонних шумов при работе цепной пилы, повреждений изоляции электрокабеля, механических повреждений корпуса необходимо немедленно выключить двигатель и обратиться в авторизованный сервисный центр Elitech для устранения неисправностей.

### Использование удлинителя

В таблице 1 приведены параметры удлинителя в зависимости от его длины. В случае, если сечение проводов удлинителя неизвестно, необходимо выбирать удлинитель с заведомо большим сечением проводов.

Таблица 1

Минимальное сечение медных проводов электрокабеля в зависимости от длины кабеля (мощность нагрузки 2000Вт, напряжение сети 230В).		
Длина удлинителя, м	до 25	25- 50
Сечение проводов, мм <sup>2</sup>	Не менее 0,75	Не менее 1,5

**ВНИМАНИЕ!** Каждый дополнительный метр удлинителя, а также использование инструмента при негативных температурах, может стать причиной увеличения сопротивления, что влечёт за собой снижение эффективности при эксплуатации инструмента!

### 3. ТЕХНИЧЕСКИЕ ХАРАКТЕРИСТИКИ

Таблица 2

ПАРАМЕТРЫ / МОДЕЛЬ	ПЭ 142ПО
Код	E1611.022.00
Потребляемая мощность, Вт	1400
Длина шины, см	30
Шаг цепи, дюйм	3/8"
Количество звеньев, шт.	44
Скорость вращения двигателя, об/мин	8000
Скорость движения цепи, м/с	14
Ширина паза шины, мм	1,3
Расположение двигателя	поперечное
Объем масляного бачка, мл	140
Подача масла	автоматическая
Визуальный контроль уровня масла	есть
Длина электрокабеля, м	0,35
Напряжение/частота сети, В/Гц	230/50
Габаритные размеры, мм	900x270x200
Масса, кг	3,2

### 4. КОМПЛЕКТАЦИЯ

Пила цепная	- 1 шт.
Шина	- 1 шт.
Цепь пильная	- 1 шт.
Чехол шины пластиковый	- 1 шт.
Ключ	- 1 шт.
Паспорт	- 1 шт.

## 5. УСТРОЙСТВО ЭЛЕКТРОПИЛЫ



Рис. 5

- |                           |   |
|---------------------------|---|
| 1 - цепь пильная          | 10 - фиксатор для электрокабеля             |
| 2 - шина направляющая     | 11 - курок выключателя                      |
| 3 - упор зубчатый         | 12 - указатель уровня масла для смазки цепи |
| 4 - щиток защитный        | 13 - механизм натяжения цепи                |
| 5 - рукоятка передняя     | 14 - гайки фиксации шины                    |
| 6 - крышка масляного бака | 15 - кнопка разблокировки выключателя       |
| 7 - электродвигатель      | 16 - чехол шины                             |
| 8 - рукоятка задняя       | 17 - ключ                                   |
| 9 - электрокабель         |   |

## 6. СБОРКА И ПОДГОТОВКА К РАБОТЕ

**Внимание!** Перед сборкой извлеките цепную пилу и комплектующие из упаковки. Проверьте отсутствие механических повреждений на корпусе инструмента.

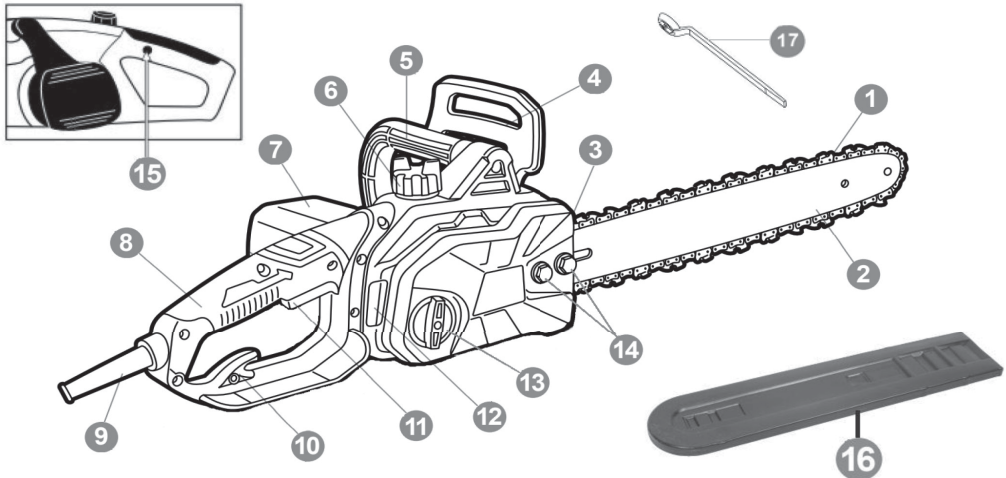
**Внимание!** При сборке и регулировке пила должна быть отключена от электросети.

### 6.1. УСТАНОВКА ШИНЫ И ЦЕПИ

**Внимание!** Зубья цепи очень острые. Будьте осторожны. Используйте защитные перчатки.

**Внимание!** Используйте шины и цепи, рекомендованные производителем для данной модели электропилы.



Рис. 6 14



Рис. 7

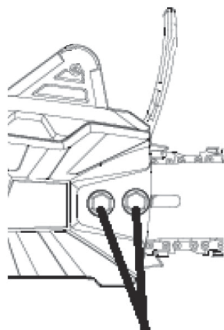

Рис. 8

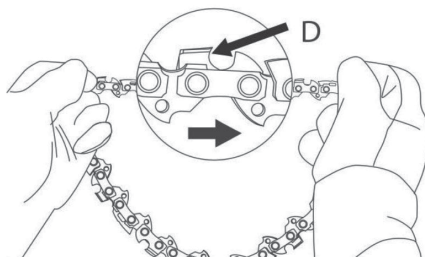

Рис. 9

1. Перед установкой шины и цепи убедитесь, что инерционный тормоз цепи разблокирован. Для этого потяните ручку инерционного тормоза 4 (рис. 5) на себя.

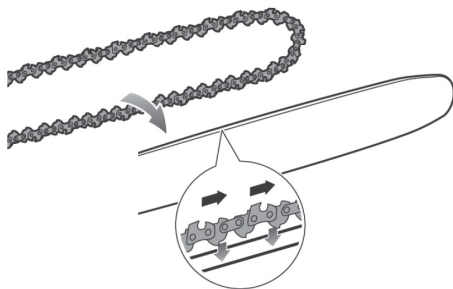
2. Открутите против часовой стрелки гайки фиксации шины 14 (рис. 5, рис. 6) и снимите кожух ведущей звездочки.

3. Расправьте цепь в окружность, направив режущие кромки режущих зубьев (D) по ходу движения цепи (рис. 7).

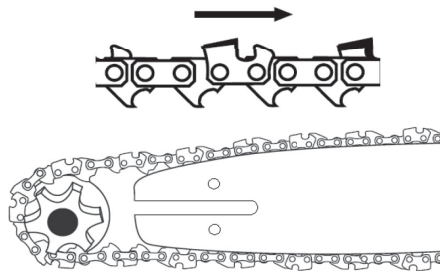
4. Наденьте цепь на шину, вставив хвостовики цепи в паз шины (рис. 8). Проверьте, что зубья цепи направлены режущими кромками по ходу движения цепи (по часовой стрелке).

5. Наденьте цепь на ведущую звездочку (рис. 9).

6. Установите на место крышку ведущей звездочки и закрутите гайки 14 (рис. 5, рис. 6) от руки.

7. Прокрутите вручную цепь на шине и убедитесь, что цепь плотно легла на зубья приводной звездочки и паз шины.

**Внимание!** Работайте в защитных перчатках.

8. Отрегулируйте натяжение цепи (см. пункт «Натяжение цепи»)

9. После регулировки натяжения цепи затяните гайки 14 (рис. 5, рис. 6).

## 6.2. РЕГУЛИРОВКА НАТЯЖЕНИЯ ЦЕПИ

**Внимание!** Наденьте защитные перчатки.

**Внимание!** Зубья цепи имеют очень острые кромки, при установке и снятии цепи соблюдайте осторожность и работайте в защитных перчатках.

Правильное натяжение цепи влияет на производительность работы и срок службы всего пильного аппарата (цепь, шина, ведущая звездочка). Натяжение необходимо проверять перед началом работы и периодически в процессе работы.

**Внимание!** Новая цепь в первое время в процессе работы растягивается и ее натяжение нужно проверять после каждого нескольких резов. Через некоторое время процесс растяжения цепи замедляется и проверку натяжения можно производить реже.



Рис. 10



Рис. 11

1. Ослабьте гайки 14 (рис. 10) вращая их против часовой стрелки.
2. Приподнимите переднюю часть шины вверх, и удерживая ее, крутите ручку натяжения цепи 13 (рис. 10) по часовой стрелке до тех пор, пока цепь не будет плотно прилегать к нижней части шины. Затем возьмите цепь посередине шины с верхней части и приподнимите верх. Хвостовики цепи не должны выходить из направляющего паза шины на высоту более 3–4 мм (рис. 11).
3. Зафиксируйте шину гайками 14 (рис. 10).
4. Проверьте еще раз натяжение цепи. Цепь должна легко от руки прокручиваться вдоль шины (проверять обязательно, надев перчатки).
5. Провисание цепи на шине не допустимо! В противном случае это может стать причиной соскакивания цепи с пильной шины и нанесения травм оператору!

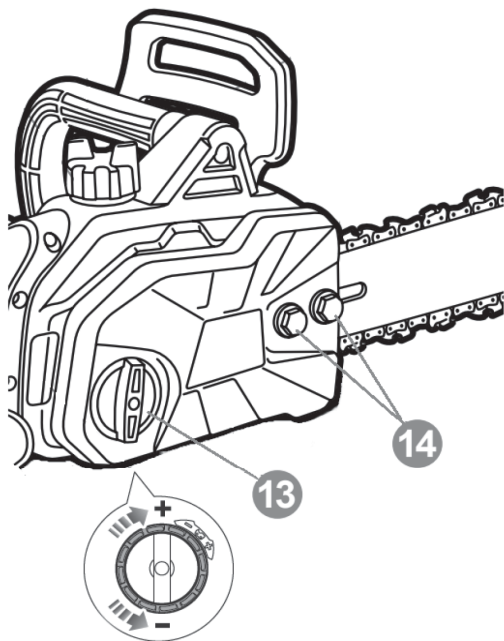
### 6.3. СМАЗКА ШИНЫ И ЦЕПИ И ВЕДОМОЙ ЗВЁЗДОЧКИ ПИЛЬНОЙ ШИНЫ

Электропила оборудована системой автоматической смазки цепи и ведомой звёздочки пильной шины.

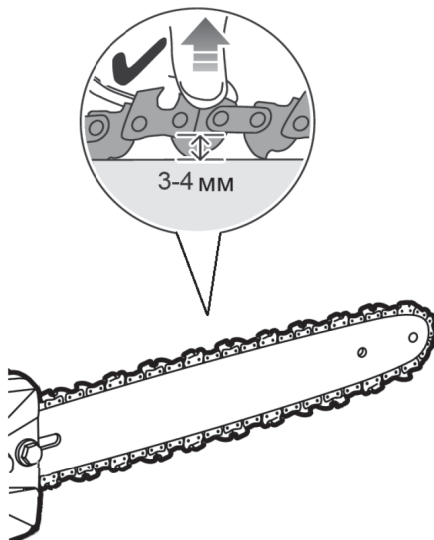
Проверку подачи масла к цепи следует производить перед началом работы и каждый раз после заправки масляного бака.

Шина и цепь должны постоянно смазываться специальным маслом для смазки шины и цепи.

Для смазки цепи рекомендуется использовать оригинальное масло Elitech для смазки цепей, звездочек бензопил и электропил:

Elitech ТМ Стандарт	арт. 2004.000200
Elitech ТМ Премиум	арт. 2004.000100

Проверьте работу механизма подачи масла на режущую систему – поднесите пильную шину к чистой и ровной поверхности на расстояние не более 3–5 см и нажмите на акселератор, чтобы цепь началась вращаться на несколько секунд. Если на поверхности появился след от масла – механизм подачи смазки работает правильно (рис. 12).

Никогда не работайте цепной пилой при недостаточной смазке режущей цепи или отсутствия её.

Это сокращает срок службы всего пильного аппарата, в целом. Перед началом работы всегда проверяйте уровень масла в масляном баке и его подачу.



Рис. 12

**Внимание!** Запрещается работать без смазки шины и цепи. Работа без смазки шины и цепи приводит к преждевременному износу шины, цепи и ведущей звездочки, что не является гарантийным случаем.

В случае прекращения подачи смазки проверьте наличие масла в масляном бачке. Если масло в масляном бачке есть, а цепь при этом не смазывается, то обратитесь в авторизованный сервисный центр Elitech.

Для заправки масла для смазки цепи открутите крышку масляного бачка (рис. 13), залейте в бак масло и закрутите крышку масляного бачка.

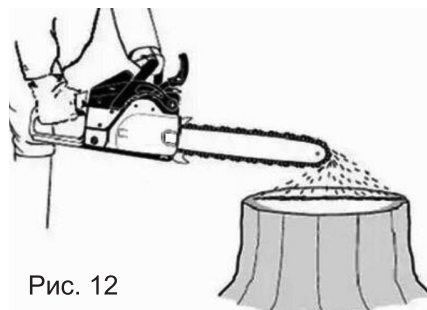
Во время работы периодически проверяйте уровень масла по указателю уровня масла 12 (рис. 5). В случае необходимости подливайте в бак свежее масло.



Рис. 13

## 7. ЭКСПЛУАТАЦИЯ

### 7.1. ПОДКЛЮЧЕНИЕ К ЭЛЕКТРОСЕТИ

Для предотвращения возможного отсоединения вилки кабеля питания пилы от разъема удлинителя используйте фиксатор удлинителя (рис. 14) или зафиксируйте кабель как показано на рисунке «15»

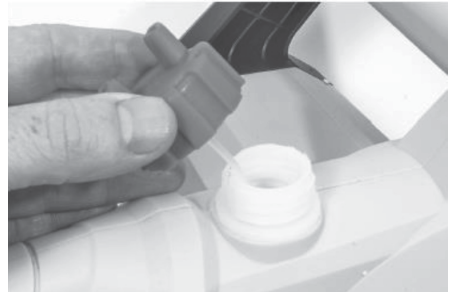

Рис. 14



Рис. 15

### 7.2. ВКЛЮЧЕНИЕ / ВЫКЛЮЧЕНИЕ ДВИГАТЕЛЯ ЭЛЕКТРОПИЛЫ

#### **ВНИМАНИЕ!**

Никогда не включайте двигатель пилы без шины, цепи и крышки ведущей звездочки.

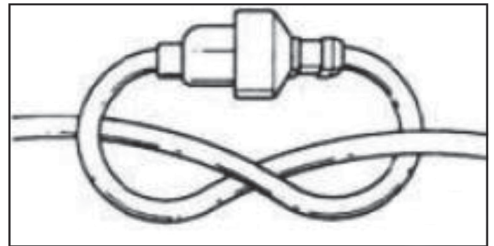
Убедитесь, что цепь не касается земли и посторонних предметов, и оператор имеет надежную опору под ногами. В радиусе 5 метров не должно находиться посторонних людей

**Для начала работы:**

- убедитесь, что тормоз цепи активирован (цепь не вращается),
- подсоедините шнур цепной пилы к розетке электросети через удлинитель.
- снимите с шины защитный кожух.
- крепко возьмите пилу обеими руками за переднюю и заднюю рукоятки.
- разблокируйте тормоз цепи
- нажмите кнопку разблокировки выключателя 15 (рис. 16) и, не отпуская ее, нажмите курок выключателя 11 (рис. 16).

Двигатель включится, цепь начнёт вращаться.

Для выключения двигателя отпустите курок выключателя. Цепь моментально остановится, а двигатель по инерции продолжит вращение до полной остановки

**Внимание!** После завершения работы, а также в перерывах не забывайте блокировать тормоз цепи и отключать пилу от электросети.



Рис. 16

### 7.3. ПИЛЕНИЕ ДРЕВЕСИНЫ

- Инструмент предназначен только для пиления древесины. Во время работы убедитесь, что на рабочем месте нет камней или гвоздей, которые могут отскочить и повредить цепь пилы.

- Избегайте контакта работающей пилы с проволоочной оградой или землей. Когда производите очистку от веток, не пилите кончиком шины.

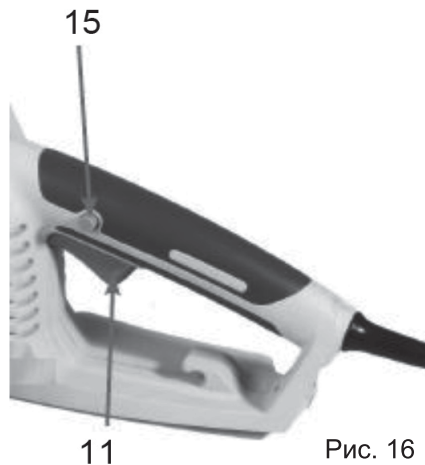
- Будьте внимательны во время работы, так как пеньки деревьев, корни, ямы или кочки могут быть причиной вашего падения.

Древесина, лежащая на земле, испытывает на себе действие сил растяжения и сжатия, которые распределены в теле древесины в зависимости от того, куда приходится основной вес, каковы точки опоры.

- Если неправильно оценено, как распределено растяжение и сжатие, в процессе эксплуатации может произойти зажим пильной шины и блокировка пильной цепи в пропиле.

**Внимание!** Не нажимайте на курок выключателя, если пильная цепь зажата в пропиле, двигатель и элементы электрической схемы цепной пилы могут перегореть.

- Если все-таки произошел зажим шины в пропиле, и не возможно ее вытащить, не дергайте и не вырывайте инструмент.

Не включайте двигатель пилы. Либо сделайте дополнительный рез иным инструментом, сняв напряжения в стволе дерева, либо попытайтесь вбить клин в пропил, чтобы он приоткрылся, чтобы вытащить шину из пропила.

• Производите пиление только заточенной цепью, пиление тупой цепью небезопасно и может быть причиной чрезмерного износа пильного аппарата и деталей двигателя.

**Внимание!** Электропила не предназначена для профессиональной валки деревьев.

## 8. ТЕХНИЧЕСКОЕ ОБСЛУЖИВАНИЕ

**Внимание!** Обязательно отключайте электропилу от электросети перед установкой шины и цепи или перед техническим обслуживанием

Ежедневно должны выполняться следующие работы по обслуживанию электропилы:

- Проверьте, нет ли повреждений электрокабеля. Изношенный или неисправный электрокабель необходимо заменить новым.

- Проверьте работоспособность инерционного тормоза цепи.

- Прочистите вентиляционные отверстия.

- Проверьте натяжение цепи.

- Проверьте, хорошо ли смазывается шина и цепь. В случае необходимости прочистите смазочные отверстия.

- Проверяйте износ ведущей звездочки. При необходимости замените ее.

- Проверьте заточку цепи. В случае необходимости заточите или замените цепь.

Ежедневно переворачивайте пильную шину, чтобы износ с обеих сторон её был равномерным.

Проверьте чистоту смазочных отверстий, как на корпусе электропилы, так и на пильной шине (рис. 17).

Регулярно прочищайте паз на пильной шине (рис. 18).



Рис. 17



Рис. 18

Смазывайте носовую звездочку (если есть отверстие для смазки).

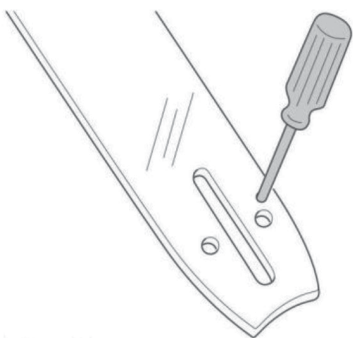
Убедитесь, что направляющая шина и пильная цепь смазываются достаточным количеством масла.

### Проверяйте состояние пильной цепи:

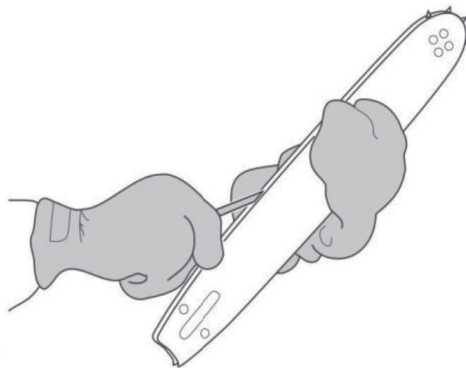
- на наличие трещин в местах заклёпок и соединительных звеньях;
- на наличие неравномерного износа режущих зубьев и соединительных звеньев;
- на правильность натяжения.

При необходимости замените пильную цепь.

**ВНИМАНИЕ!** Одна пильная шина и ведущая звёздочка рассчитана для эксплуатации 3-4 пильных цепей.

### Заточка цепи

Режущий зуб (рис. 19)



Рис. 19

Производительность при работе пильной цепи определяется степенью заточки режущего зуба и разницей высоты (размер С, называется глубиной резания) между верхними точками режущего зуба (А) и ограничителя глубины резания (В), которая и обеспечивает эффективность пиления. В зависимости от сезона эксплуатации бензопилы (зима – лето) и типа древесины (мягко лиственная и твёрдолиственная), величина снижения ограничителя (С) может варьироваться, обеспечивая оптимальный результат процесса пиления.

При заточке режущего зуба следует учитывать четыре параметра (рис. 20):

Угол заточки

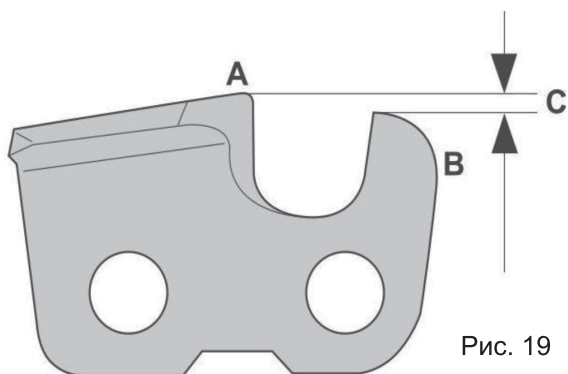
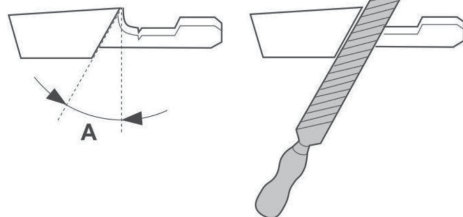

Положение (наклон) напильника  
(зависит от типа цепи)

Угол резания

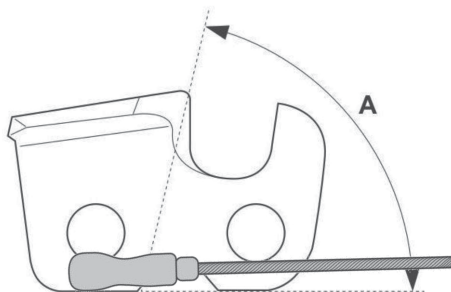

Диаметр круглого напильника  
(зависит от шага цепи)



Рис. 20

### Заточка режущих зубьев

При заточке режущих зубьев используйте круглый напильник и шаблон для заточки. Рекомендуемый диаметр напильника в зависимости от шага цепи и толщины хвостовика:

Таблица 3

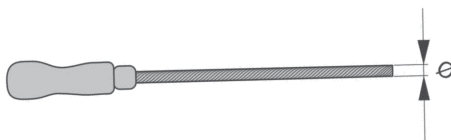
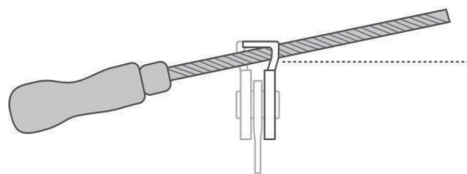
Диаметр напильника	Угол заточки	Наклон напильника	Угол резания	Глубина резания
4,0 мм	30°	0°	80°	0,025" = 0,635 мм

1. Убедитесь, что пильная цепь натянута, как рекомендовано. Слабое натяжение затрудняет правильную заточку.

2. Сначала заточите все зубья с одной стороны, например «левые». А затем все зубья с другой стороны («правые»). Движение напильника с усилием производите только в направлении от себя.

3. Следите за тем, чтобы режущая кромка все зубьев пильной цепи, с обеих сторон, была бы после заточки до одной и той же длины. В противном случае, заточенную цепь при пилении, будет «уводить» вправо или влево. Если длина режущей кромки зуба уменьшилась до 4 мм (рис. 21), пильная цепь считается изношенной и подлежит замене.



Рис. 21



Рис. 22

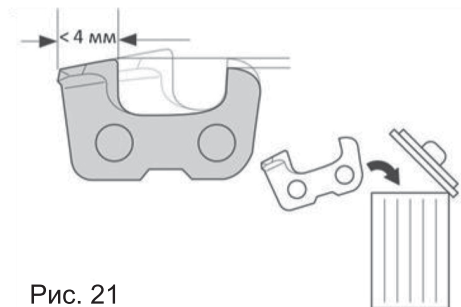

Рис. 23

### Снижение ограничителя глубины резания.

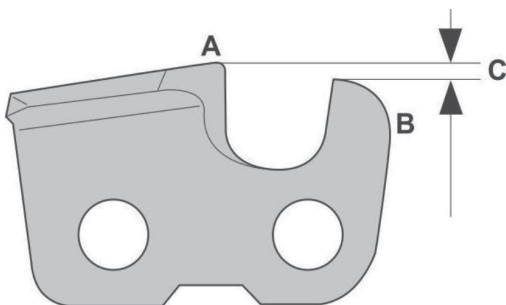
При начале эксплуатации новой пильной цепи, 6-8 заточек могут быть только режущих зубьев, круглым напильником. Затем верхняя точка режущего зуба (А) (рис. 22) снижается, производительность пиления падает и для исправления ситуации необходимо снизить высоту ограничителя глубины резания (В) для восстановления рекомендованного значения глубины резания (С).

Для снижения высоты ограничителя подачи используйте плоский напильник и шаблон ограничителя глубины. Очередную заточку цепи начинайте именно с этой операции.

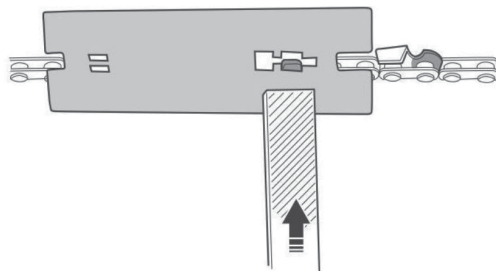
1. Установите шаблон ограничителя глубины так, чтобы ограничитель подачи был в просвете шаблона, а пластина шаблона опиралась на режущий зуб (рис. 23).

2. Используйте плоский напильник для стачивания выступающей над шаблоном части ограничителя глубины. Снижение ограничителя глубины считается правильной, если при прохождении напильником по шаблону не чувствуется сопротивление.

3. После снижения ограничителей глубины резания для всех зубьев плоским напильником, необходимо заточить круглым напильником режущие зубья, а не наоборот, т.к., в противном случае, заточенная кромка режущего зуба будет приминаться пластиной шаблона для снижения ограничителя глубины резания, что скажется на эффективности пиления.

### Ведущая звездочка

Ведущая звездочка со временем изнашивается. Периодически проверяйте износ звездочки. Допустимая глубина износа зуба звездочки 0,5мм. (рис. 24). Если износ больше допустимого, то обратитесь в авторизованный сервисный центр для замены приводной звездочки. Не ставьте новую цепь на изношенную приводную звездочку.



Рис. 24

## 9. ВОЗМОЖНЫЕ НЕИСПРАВНОСТИ И МЕТОДЫ ИХ УСТРАНЕНИЯ

Таблица 4

Неисправность	Причина	Метод устранения
Двигатель не включается	Пила не включена в сеть	Включите пилу в сеть
	Нет электричества в сети	Проверьте напряжение в сети
	Заблокирован тормоз цепи	Разблокируйте тормоз цепи
	Повреждение электрокабеля	Обратитесь в авторизованный сервисный центр
	Износились угольные щетки двигателя	Обратитесь в авторизованный сервисный центр
Нет масла на пильной цепи	Отсутствует масло в бачке	Залейте масло в бачок
	Засорился масляный канал	Прочистите пилу и канал подачи масла от грязи и опилок
Пиление медленное с мелкими опилками	Затупилась пильная цепь	Заточите или поменяйте пильную цепь

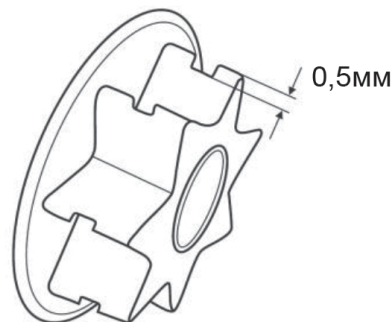
## 10. ТРАНСПОРТИРОВКА И ХРАНЕНИЕ

### Транспортировка

Изделие в упаковке изготовителя можно транспортировать всеми видами крытого транспорта при температуре воздуха от - 50 до + 50 °С и относительной влажности до 80% (при температуре плюс 25°С) в соответствии с правилами перевозки грузов, действующих на данном виде транспорта.

### Хранение

Изделие должно храниться в упаковке изготовителя в отапливаемом вентилируемом помещении при температуре от +5 до +40°С и относительной влажности до 80% (при температуре плюс 25°С).

## 11. УТИЛИЗАЦИЯ

Не выбрасывайте изделие и его компоненты вместе с бытовым мусором. Утилизируйте изделие согласно действующим правилам по утилизации промышленных отходов.

## 12. СРОК СЛУЖБЫ

Изделие относится к бытовому классу. Срок службы 5 лет

## 13. ДАННЫЕ О ПРОИЗВОДИТЕЛЕ, ИМПОРТЕРЕ И СЕРТИФИКАТЕ/ДЕКЛАРАЦИИ И ДАТЕ ПРОИЗВОДСТВА

Гарантийный срок на товар и условия гарантии указаны в гарантийном талоне.

## 14. ГАРАНТИЙНЫЕ ОБЯЗАТЕЛЬСТВА

Гарантийный срок на изделие составляет 24 месяца с момента продажи Потребителю. Срок службы изделия и комплектующих устанавливается производителем и указан в Паспорте изделия.

В течение гарантийного срока покупатель имеет право на бесплатное устранение неисправностей, которые явились следствием производственных дефектов. Ремонт и экспертиза товара, при обнаружении недостатка, производится только в авторизованных

сервисных центрах, актуальный перечень которых можно найти на сайте <https://elitech.ru/sections/service>

Гарантийный ремонт производится по предъявлению документа приобретения и гарантийного талона, а при отсутствии - срок начала гарантии исчисляется со дня изготовления изделия.

Заменяемые по гарантии детали переходят в собственность мастерской.

Гарантийное обслуживание не распространяется на изделия, недостатки которых возникли вследствие:

- нарушения условий и правил эксплуатации, хранения и/или транспортировки изделия, а также при отсутствии или частичном отсутствии или повреждении маркировочного шильдика и/или серийного номера изделия;

- эксплуатации изделия с признаками неисправности (повышенный шум, вибрация, сильный нагрев, неравномерное вращение, потеря мощности, снижение оборотов, сильное искрение, запах гари, нехарактерный выхлоп);

- механических повреждений (трещин, сколов, вмятин, деформаций и т.д.);

- повреждений, вызванных воздействием агрессивных сред, высоких температур или иных внешних факторов, при коррозии металлических частей;

- повреждений, вызванных сильным внутренним или внешним загрязнением, попаданием в изделие инородных предметов и жидкостей, материалов и веществ, засорение вентиляционных каналов (отверстий), масляных каналов, а также повреждения, наступившие вследствие перегрева, неправильного хранения, ненадлежащего ухода;

- естественного износа упорных, трущихся, передаточных деталей и материалов,

- вмешательства в работу или повреждения счётчика моточасов.

- перегрузки или неправильной эксплуатации. К безусловным признакам перегрузки изделия относятся (но не ограничиваясь): появление цветов побежалости, одновременный выход из строя сопряженных или последовательных деталей, например ротора и статора, выход из строя шестерни редуктора и якоря, первичной обмотки трансформатора, деформация или оплавление деталей, узлов изделия, или проводов электродвигателя под действием высокой температуры, а также вследствие несоответствия параметров электросети указанному в таблице номиналов для данного изделия;

- выхода из строя сменных приспособлений и расходных аксессуаров, поставляемых в комплекте с изделием (звездочек, цепей, шин, форсунок, дисков, ножей кусторезов, газонокосилок и триммеров, лески и триммерных головок, защитных кожухов, аккумуляторов, свечей зажигания, топливных и воздушных фильтров, ремней, полотен, звездочек, цанг, сварочных наконечников, шлангов, пистолетов и насадок для моек высокого давления, элементов натяжения и крепления (болтов, гаек, фланцев), воздушных фильтров и т.п.), а также неисправности изделия, вызванные этими видами износа;

- несоблюдения требований к составу и качеству топливной смеси, повлекшему выход из строя поршневой группы (залегание поршневого кольца и/или наличие царапин и задиров на внутренней поверхности цилиндра и поверхности поршня, разрушение или оплавление опорных подшипников шатуна и поршневого пальца);

- недостаточного количества масла или не соответствием типа масла в картере у ком-

прессоров, 4-х тактных двигателей (наличие царапин и задигов на шатуне, коленвале, даже при наличии датчика уровня масла);

- выхода из строя расходных и быстроизнашивающихся деталей, сменных приспособлений и комплектующих (стартеры, приводные шестерни, направляющие ролики, приводные ремни, колеса, резиновые амортизаторы, уплотнители, сальники, лента тормоза, защитные кожухи, поджигающие электроды, термопары, сцепления, смазка, угольные щетки, ведущие звездочки, сварочная горелка (сопла, наконечники и направляющие каналы), стволы, клапана моек высокого давления, и т. п.), а так же на неисправности изделия, вызванные этими видами износа;

- вмешательства с повреждением шлицев крепежных элементов, пломб, защитных стикеров и т.п.;

### **Гарантия не распространяется:**

- На изделие, в конструкцию которого были внесены изменения и дополнения;
- На изделия бытового назначения, используемые для предпринимательской деятельности или в профессиональных, промышленных целях (согласно назначению в руководстве по эксплуатации);
- На профилактическое и техническое обслуживание изделия (смазку, промывку, чистку, регулировку и т.д.);
- Неисправности изделия, возникшие вследствие использования принадлежностей, сопутствующих и запасных частей, которые не являются оригинальными.



# ГАРАНТИЙНЫЙ ТАЛОН

Наименование изделия: \_\_\_\_\_

Модель: \_\_\_\_\_

Артикул модели: \_\_\_\_\_

Дата выпуска: \_\_\_\_\_

Серийный номер: \_\_\_\_\_

Дата продажи: \_\_\_\_\_

Штамп торговой организации:



ОТРЫВНОЙ ТАЛОН № \_\_\_\_\_  
(заполняется сервисным центром)

Дата приемки \_\_\_\_\_

Сервисный центр \_\_\_\_\_

Номер заказ-наряда \_\_\_\_\_

Дата выдачи \_\_\_\_\_

Подпись клиента \_\_\_\_\_

Штамп сервисного центра

ОТРЫВНОЙ ТАЛОН № \_\_\_\_\_  
(заполняется сервисным центром)

Дата приемки \_\_\_\_\_

Сервисный центр \_\_\_\_\_

Номер заказ-наряда \_\_\_\_\_

Дата выдачи \_\_\_\_\_

Подпись клиента \_\_\_\_\_

Штамп сервисного центра

ОТРЫВНОЙ ТАЛОН № \_\_\_\_\_  
(заполняется сервисным центром)

Дата приемки \_\_\_\_\_

Сервисный центр \_\_\_\_\_

Номер заказ-наряда \_\_\_\_\_

Дата выдачи \_\_\_\_\_

Подпись клиента \_\_\_\_\_

Штамп сервисного центра



## ШАНОЎНЫ ПАКУПНІК!

Дзякуем Вам за выбар прадукцыі ELITECH! Мы рэкамендуем Вам уважліва азнаёміцца з дадзеным пашпартам і паслядоўна выконваць прадпісанні па мерах бяспекі, эксплуатацыі і тэхнічнаму абслугоўванню абсталявання.

Інфармацыя, якая змешчана ў пашпарце, грунтуецца на тэхнічных характарыстыках, дзейсных на момант выпуску пашпарта.

Дадзены пашпарт змяшчае інфармацыю, неабходную і дастатковую для надзейнай і бяспечнай эксплуатацыі вырабу.

У сувязі з няспыннай працай па ўдасканаленні вырабу вытворца пакідае за сабой права на змену яго канструкцыі, якая не ўплывае на надзейнасць і бяспеку эксплуатацыі, без дадатковага апавяшчэння.

## ЗМЕСТ

1. ПРЫЗНАЧЭННЕ.....	28
2. АСНОЎНЫЯ ПРАВИЛЫ ТЭХНІКІ БЯСПЕКІ.....	28
3. ТЭХНІЧНЫЯ ХАРАКТАРЫСТЫКІ .....	33
4. КАМПЛЕКТАЦЫЯ .....	33
5. УЛАДКАВАННЕ ЭЛЕКТРАПІЛЫ.....	34
6. ЗБОРКА І ПАДРЫХТОЎКА ДА ПРАЦЫ .....	35
7. ЭКСПЛУАТАЦЫЯ .....	40
8. ТЭХНІЧНАЕ АБСЛУГОЎВАННЕ.....	41
9 МАГЧЫМЫЯ НЯСПРАЎНАСЦІ І МЕТАДЫ ІХ УХІЛЕННЯ.....	45
10. УТЫЛІЗАЦЫЯ .....	46
12. ТЭРМІН СЛУЖБЫ .....	46
13. ГАРАНТЫЯ .....	46
14. ГАРАНТЫЙНЫЯ АБАВЯЗАЦЕЛЬСТВЫ .....	46

## 1. ПРЫЗНАЧЭННЕ

Піла ланцуговая электрычная (далей па тэксце - піла) прызначаная для пілавання драўніны пры некамерцыйным выкарыстанні. З дапамогай электрапілы выконваюць нарыхтоўку дроў, падрэзку хмызнякоў, распілоўку піламатэрыялаў і інш. Праца з пілой можа вырабляцца як на адкрытым паветры, так і ў памяшканні.

## 2. АСНОЎНЫЯ ПРАВИЛЫ ТЭХНІКІ БЯСПЕКІ

Да ўводу ў эксплуатацыю азнаёмцеся з усёй інфармацыяй, якая змяшчаецца ў дадзеным Пашпарце, канструкцыяй абсталявання, органамі кіравання і сферай яго прымянення.

### **Навучыцеся хутка спыняць пілу.**

Невыкананне мер па тэхніцы бяспекі і рэкамендацый вытворца можа прывесці да паломкі інструмента, траўм аператара і асоб, якія знаходзяцца ў непасрэдным асяроддзі пры эксплуатацыі ланцуговой пілы, узнікненнем пазаштатных сітуацыі.

Перад пачаткам працы заўсёды правярайце, што ланцуговая піла правільна сабрана, на ёй усталяваныя і надзейна замацаваныя усе элементы канструкцыі, асабліва пільная шына, пільны ланцуг і крышка мацавання пільнага апарата.

Сістэматычна правярайце стан пільнага ланцуга, шыны і вядучай зорачкі. Усе зношаныя і няспраўныя дэталі павінны быць заменены на новыя. Выкарыстоўвайце толькі арыгінальныя запасныя часткі Elitech.

### **Забараняецца эксплуатацыя пілы:**

- калі карыстачом самастойна занесены любыя канструктыўныя змены,
- асобам, якія не дасягнулі 18 гадоў,
- асобам, якія знаходзяцца пад дзеяннем алкаголю, наркатычных сродкаў або медыкаментаў,
- асобам, якія не азнаёміліся з інфармацыяй, прадстаўленай у дадзеным пашпарце выраба.
- у стане моцнай стомленасці.

### **Сродкі індывідуальнай абароны**

- Для абароны ад пашкодвання галавы, вачэй, органаў слыху, рук, ног, варта абавязкова прымяняць апісаныя ніжэй сродкі індывідуальнай абароны (рыс. 1).
- Адзенне павінна адпавядаць памерам цела аператара, шчыльна прылягаць да цела, але не скоўваць рухаў. Не варта насіць ніякіх упрыгожванняў ці адзення, якія маглі б зачэпіцца за прадметы, размешчаныя на працоўным участку. Прыбірайце доўгія валасы.

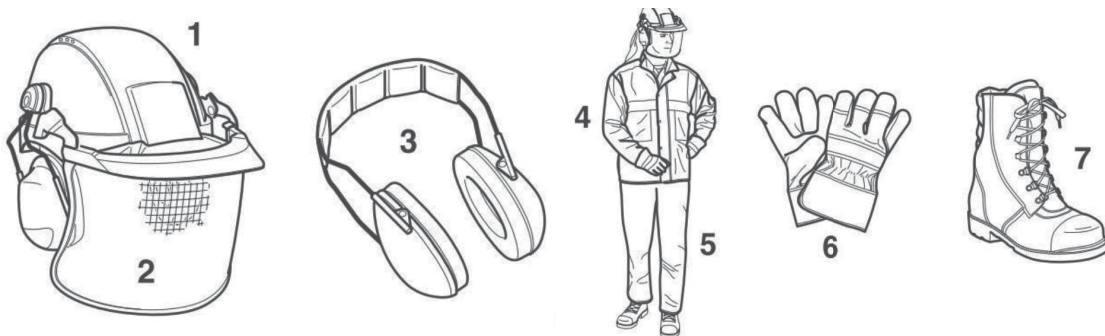

Рыс. 1

- Пры правядзенні любых работ у лесе варта апранаць ахоўную каску (1), якая прадухіляе ад пашкоджанняў галавы аператара ад падзення прадметаў зверху (сучкі, галіны і т.п.). Варта рэгулярна правяраць, ці не пашкоджана каска, і не радзей чым раз у 5 гадоў замяняць яе. Варта карыстацца толькі сертыфікаванымі ахоўнымі каскамі.

- **Ахоўная маска для асобы (2)**, змантаваная на касцы (магчыма з ахоўнымі ачкамі), затрымоўвае трэскі і пілавінне. У пазбяганне траўміравання ці паразы вачэй варта падчас працы бензапілой заўсёды карыстацца сродкамі абароны вачэй ці твара.

- Для абароны ад пашкоджання органаў слыху рэкамендуецца пры рабоце апранаць ахоўныя навушнікі (3), якія таксама павінны быць сертыфікаванымі. Ахоўныя ўкладышы ў слухаўках маюць абмежаваны тэрмін эксплуатацыі і па заканчэнні часу павінны быць заменены.

- **Ахоўная куртка (4)** павінна забяспечваць прыкметнасць і бачнасць пры правядзенні прац у лесе (элементы дызайну з сігнальнымі колерамі) і абарону аператара ад вільгаці і механічных пашкоджанняў,

- Спецыяльныя ахоўныя штаны / паўкамбінезон (5) забяспечваюць захаванасць ног аператара ад механічных пашкоджанняў і магчымага парэзу бензапілой. Ахоўныя штаны / паўкамбінезон павінны быць сертыфікаванымі і мець адпаведную маркіроўку.

- **Ахоўныя пальчаткі(6)** забяспечваюць абарону рук аператара ад механічных пашкоджанняў. Пры выкананні спецыфічных аперацыя, напрыклад, як абразанне крон дрэў на вышыні, аператар павінен мець пальчаткі з абаронай ад парэза бензапілой адпаведнага ўзору.

- **Ахоўны абутак (7)** забяспечвае ўстойлівае становішча пры эксплуатацыі бензапілы, захаванасць ног аператара ад механічных пашкоджанняў і магчымага парэзу бензапілой. Ахоўны абутак павінен быць сертыфікаваным і мець адпаведную маркіроўку.

### Адскок бензапілы

- Пры працы бензапілой можа ўзнікнуць адскок бензапілы ў бок аператара.

- Гэта можа адбыцца пры неасцярожным дотыку рухомага пільнага ланцуга да драўніны (пры аналогіі з цыферблатам гадзін - у сектары ад 12 да 3), напрыклад, пры абразанні сучкоў.

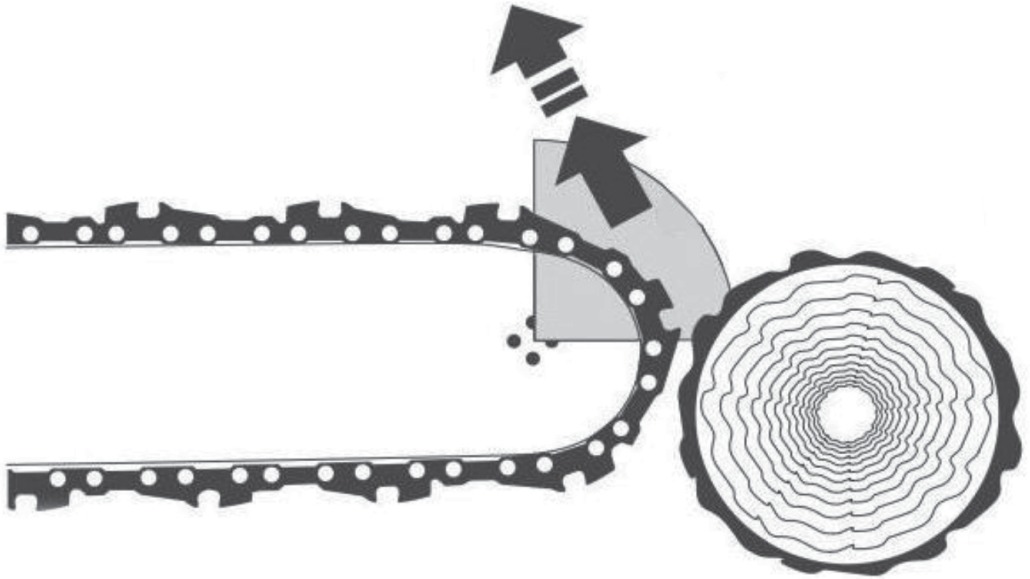

Рыс. 2

- У гэтым выпадку наступіць некантралюемае адкідванне бензапілы з вялікай сілай у бок аператара, што можа быць прычынай траўмы!

**Каб гэтага пазбегнуць, варта выконваць наступныя рэкамендацыі:**

- Перад выкананнем тэхналагічнага прыёму пераканайцеся, што пільны ланцуг добра заменчаны і зніжэнне абмежавання глыбіні рэзання адпавядае тыпу драўніны і сезону правядзення прац.
- Запілоўванне (пранікненне наскон пільнай шыны ў драўніну) павінна выконвацца аператарам, мелым досвед і навык!
- Пілаванне заўсёды пачынайце на максімальнай хуткасці кручэння пільнага ланцуга.
- Заўсёды сачыце за становішчам канца пільнай шыны. Выконвайце асцярожнасць пры працягу пачатых запілаў.
- Не спрабуйце перарэзаць некалькі галінак адначасова. Пры абразанні сучкоў трэба сачыць за тым, каб не дакранацца пільнай шынай іншых галін.
- Пры распілоўцы варта зважаць на блізка размяшчаючыся ствалы.

### Палажэнне аператара

- Забаронена працаваць, стоячы на лесвіцы, калі не магчыма забяспечыць устойліваць апоры (рыс. 3).
- Забаронена пілаваць, калі месца распілоўвання сучкоў, галін або ствала знаходзіцца вышэй за ўзровень плячэй (рыс. 3).
- Не працуйце пілой у залішне нахільным становішчы.
- Пілу варта размяшчаць такім чынам, каб ніякая частка цела не знаходзілася на лініі руху пільнага ланцуга (рыс. 4).

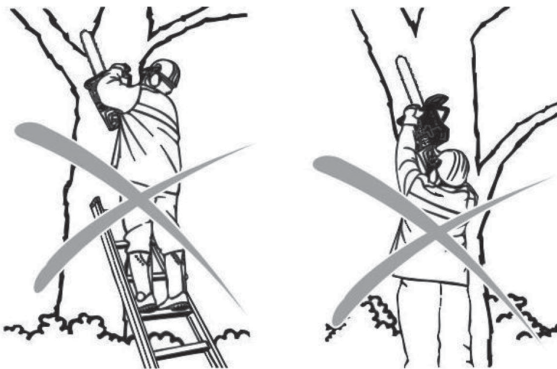

Рыс. 3

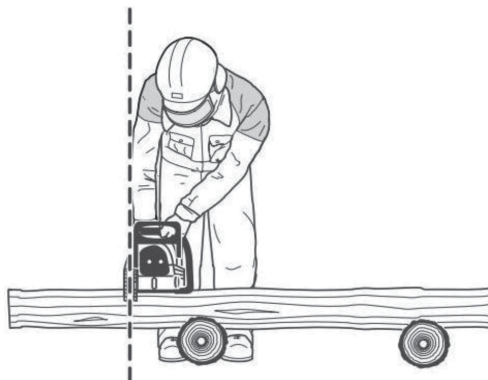

Рыс. 4

### Рэкамендацыі агульнага характару:

Ланцугавая піла з'яўляецца крыніцай падвышанай небяспекі. Праца з ёй патрабуе навыкаў і вялікай асцярожнасці!

Аператар нясе адказнасць за бяспеку асоб, якія размяшчаюцца ў непасрэднай блізкасці ад месцаў правядзення работ.

У час работы ў рабочай зоне не павінна знаходзіцца старонніх асоб, асабліва дзяцей.

Працуйце з электрапілой толькі ў светлы час сутак ці пры добрымштучным асвятленні.

Пры працы неабходна займаць устойлівае становішча на роўнай паверхні. Пад нагамі аператара не павінна знаходзіцца старонніх прадметаў (галінкі, смецце, гаспадарчы інвентар і г.д.) аб якія можна спатыкнуцца.

Пры рабоце трымайце ланцугавую пілу моцна дзвюма рукамі. У момант дотыку пільнага ланцуга драўніны, асабліва кончыкам шыны, піла можа адскочыць у бок аператара і нанесці траўмы.

Забараняецца эксплуатаваць пілу з няспраўным выключальнікам або рычагам тормазу ланцуга.

Адключайце пілу ад электрасеткі і апранайце кажух на шыну пры пераносе пілы на іншы ўчастак або пры тэхнічным абслугоўванні. Забараняецца пераносіць пілу за электракабель сілкавання.

Не апускайце электрапілу ў ваду ці іншую вадкасць - гэта можа прывесці да карозіі дэталей электрапілы або кароткага замыкання.

Не пакідайце ўключаную ў электрасетку пілу без нагляду. Заўсёды адключайце пілу ад сеткі, калі пакідаеце яе без нагляду ці ў перапынках паміж працай.

Забараняецца падлучаць пілу да электрасеткі, выкарыстоўваючы падаўжальнік з няспраўным электракабелем. Перыядычна правярайце стан электракабеля пілы і падаўжальніка з мэтай выяўлення пашкоджанняў ці абрываў.

Пры працы з пілой сачыце, каб электракабель падаўжальніка не трапіў пад пільны ланцуг.

Пры пашкоджанні электракабеля неадкладна адключыце пілу ад электрасеткі.

Забараняецца працаваць з пілой у дождж. Гэта можа прывесці да паломкі пілы або паражэння электрычным токам.

Калі карыстач самастойна занёс любыя канструктыўныя змены ў канструкцыю і гэта стала чыннікам паломкі інструмента, то вытворца мае права адмовіць у правядзенні рамонту на ўмовах гарантыі.

Любы выгляд рамонту інструмента, акрамя чысткі і рэгламентаванага абслугоўвання, павінен вырабляцца ў аўтарызаваным сэрвісным цэнтры Elitech.

### Крытэрыі гранічнага стану

**Увага!** Пры ўзнікненні старонніх шумоў пры працы ланцуговай пілы, пашкоджанняў ізаляцыі электракабеля, механічных пашкоджанняў корпуса неабходна неадкладна выключыць рухавік і звярнуцца ў аўтарызаваны сэрвісны цэнтр Elitech для ўхілення няспраўнасцяў.

### Выкарыстанне падаўжальніка

У табліцы 1 прыведзены параметры падаўжальніка ў залежнасці ад яго даўжыні. У выпадку, калі перасек правадоў падаўжальніка невядома, неабходна выбіраць падаўжальнік з загадзя вялікім перасекам правадоў.

Табліца 1

Мінімальнае сячэнне медных правадоў электракабеля ў залежнасці ад даўжыні кабеля (магутнасць нагрузкі 2000Вт, напружанне сеткі 230В).		
Даўжыня падаўжальніка, м	да 25	25-50
Перасек правадоў, мм <sup>2</sup>	Не менш за 0,75	Не менш за 1,5

**УВАГА!** Кожны дадатковы метр падаўжальніка, а таксама выкарыстанне інструмента пры высокіх тэмпературах навакольнага паветра, можа стаць чыннікам павелічэння супраціву, што цягне за сабой зніжэнне эфектыўнасці пры эксплуатацыі інструмента!

## 3. ТЭХНІЧНЫЯ ХАРАКТАРЫСТЫКІ

Табліца 2

ПАРАМЕТРЫ / МАДЭЛІ	ПЭ 142ПО
Код	E1611.022.00
Спажываная магутнасць, Вт	1400
Даўжыня шыны, см	30
Крок ланцуга, цаля	3/8"
Колькасць звёнаў, шт.	44
Хуткасць кручэння рухавіка, аб/мін	8000
Хуткасць руху ланцуга, м/с	14
Шырыня пазы шыны, мм	1,3
Размяшчэнне рухавіка	папярочны
Аб'ём маслянага бачка, мл	140
Падача масла	аўтаматычны
Візуальны кантроль ўзроўню масла	ёсць
Даўжыня электракабеля, м	0,35
Напружанне/частата сеткі, В/Гц	230/50
Габарытныя памеры, мм	900x270x200
Маса, кг	3,2

## 4. КАМПЛЕКТАЦЫЯ

Піла ланцуговая	- 1 шт.
Шына	- 1 шт.
Ланцуг пільны	- 1 шт.
Ключ	- 1 шт.
Пашпарт	- 1 шт.

## 5. УЛАДКАВАННЕ ЭЛЕКТРАПІЛЫ

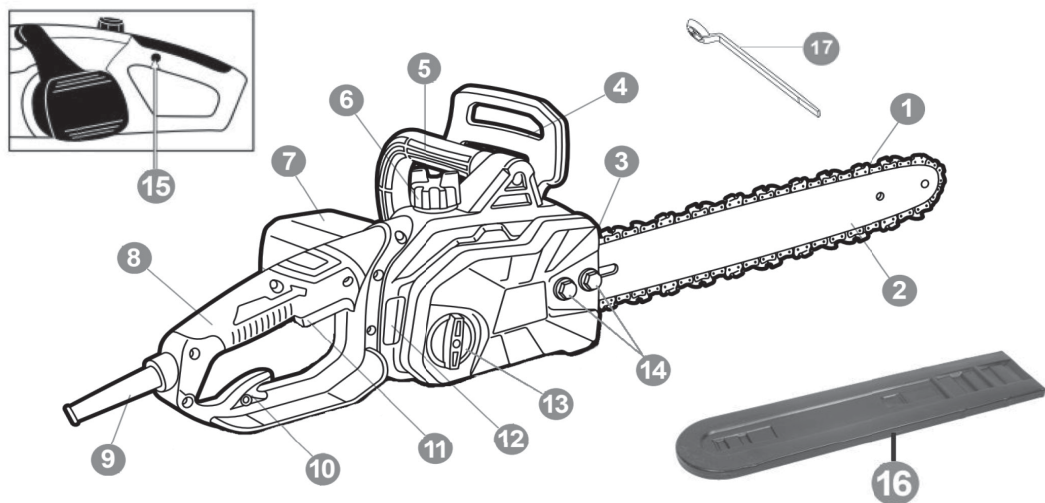

Рыс. 5

- |                           |   |
|---------------------------|---|
| 1 - ланцуг пілы           | 10 - фіксатар для электракабеля                   |
| 2 - шына накіроўваючая    | 11 - курок выключальніка                          |
| 3 - упор зубчаты          | 12 - паказальнік узроўня масла для змазкі ланцуга |
| 4 - шчыток ахоўны         | 13 - механізм нацяжэння ланцуга                   |
| 5 - дзяржальня пярэдня    | 14 - гайкі фіксацыі шыны                          |
| 6 - крышка маслянага бака | 15 - кнопка разблакіроўкі выключальніка           |
| 7 - электрарухавік        | 16 - чахол шыны                                   |
| 8 - дзяржальня задняя     | 17 - ключ   |
| 9 - электракабель         |   |

## 6. ЗБОРКА І ПАДРЯХТОЎКА ДА ПРАЦЫ

**Увага!** Перад зборкай выміце ланцуговую пілу і камплектавалыя з пакавання. Праверце адсутнасць механічных пашкодванняў на корпусе інструмента.

Увага! Пры зборцы і рэгуляванні піла павінна быць адключаная ад электрасеткі.

### 6.1. УСТАНОЎКА ШЫНЫ І ЛАНЦУГА

**Увага!** Зуб'і ланцугі вельмі вострыя. Будзьце асцярожныя. Выкарыстоўвайце ахоўныя пальчаткі.

**Увага!** Выкарыстоўвайце шыны і ланцугі, рэкамендаваныя вытворцам для дадзенай мадэлі электрапілы.

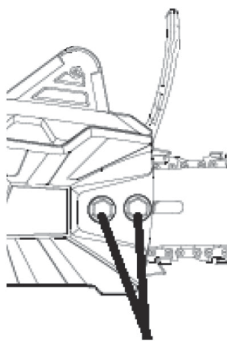

14

Рыс. 6

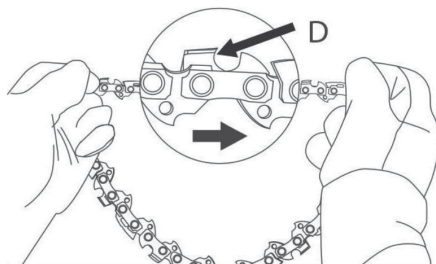

Рыс. 7

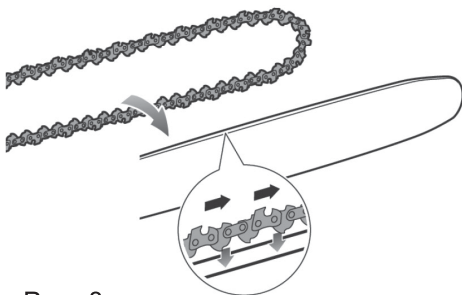

Рыс. 8

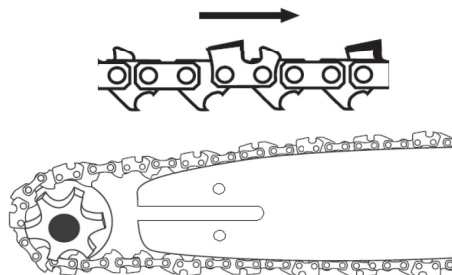

Рыс. 9

1. Перад усталёўкай шыны і ланцуга пераканайцеся, што інэрцыйны тормаза ланцуга разблакаваны. Для гэтага пацягніце ручку інэрцыйнага тормаза 4 (рыс. 5) на сябе.
2. Паварочваючы ручку 14 (рыс. 5, рыс. 6) супраць гадзіннікавай стрэлцы, адкруціце яе і зніміце кажух вядучай зорачкі.
3. Распраўце ланцуг у акружнасць, накіраваўшы рэжучыя кромкі рэжучых зуб'яў (D) па ходзе руху ланцуга (рыс. 7).
4. Надзеньце ланцуг на шыну, уставиўшы хваставікі ланцуга ў пазу шыны (рыс. 8). Праверце, што зуб'і ланцуга накіраваны рэжучымі кромкамі па ходзе руху ланцуга (па гадзіннікавай стрэлцы).
5. Надзеньце ланцуг на вядучую зорачку (рыс. 9).
6. Устанавіце на месца крышка вядучай зорачкі і закруціце механізм 14 (рыс. 5, рыс. 6) ад рукі.
7. Пракруціце ўручны ланцуг на шыне і пераканайцеся, што ланцуг шчыльна лёг на зуб'і прываднай зорачкі і пазу шыны.  
Увага! Працуйце ў ахоўных пальчатках.
8. Адрэгулюйце нацяжэнне ланцуга (гл. пункт «Нацяжэнне ланцуга»)  
Пасля рэгулявання нацяжэння ланцуга зацягніце ручку 14 (рыс. 5, рыс. 6).

## 6.2. РЭГУЛЯВАННЕ НАЦЯЖЭННЯ ЛАНЦУГА

**Увага!** Надзеньце ахоўныя пальчаткі.

**Увага!** Зуб'і ланцугі маюць вельмі вострыя кромкі, пры ўсталёўцы і здыманні ланцуга выконвайце асцярожнасць і працуйце ў ахоўных пальчатках.

Правільнае нацяжэнне ланцуга ўплывае на прадукцыйнасць працы і тэрмін службы ўсяго пільнага апарата (ланцуг, шына, вядучая зорачка). Нацяжэнне неабходна правяраць перад пачаткам працы і перыядычна падчас прац.

**Увага!** Новы ланцуг у першы час падчас прац расцягваецца і яе нацяжэнне трэба правяраць пасля кожных некалькіх рэзаў. Праз некаторы час працэс расцяжэння ланцуга запавольваецца і праверку нацяжэння можна рабіць радзей.

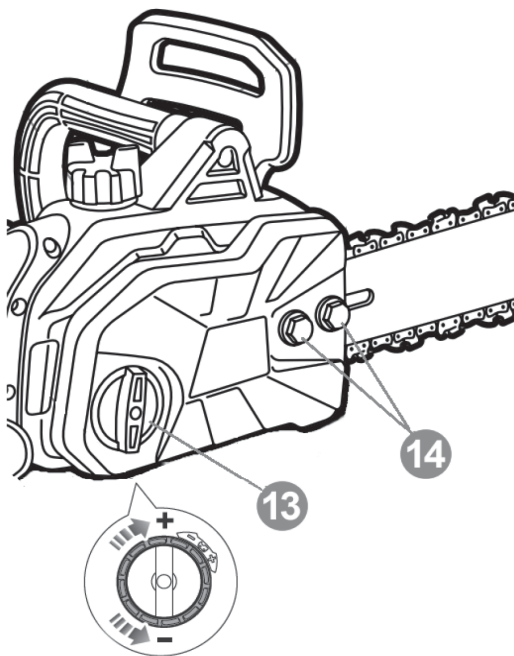

Рыс. 10

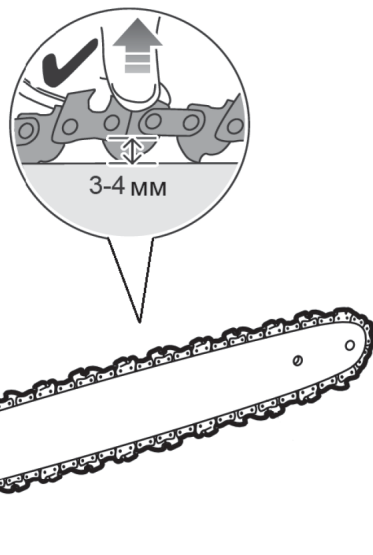

Рыс. 11

1. Прыслабце ручку 14 (рыс. 10) круцячы яе супраць гадзіннікавай стрэлкі.
2. Прыпадніміце пярэдняю частку шыны ўверх, і ўтрымліваючы яе, круціце ручку нацяжэння ланцуга 13 (рыс. 10) па гадзіннікавай стрэлцы да таго часу, пакуль ланцуг не будзе шчыльна прылягаць да ніжняй часткі шыны. верхняй частцы і прыпадніміце верх. Хваставікі ланцуга не павінны выходзіць з накіроўваючай пазы шыны на вышыню больш за 3-4 мм (мал. 11).
3. Зафіксуйце шыну ручкай мацавання шыны 14 (рыс. 10).
4. Праверце яшчэ раз нацяжэнне ланцуга. Ланцуг павінна лёгка ад рукі пракручвацца ўздоўж шыны (правяраць абавязкова, надзеўшы пальчаткі).
5. Правісанне ланцуга на шыне не дапушчальна! У адваротным выпадку гэта можа стаць прычынай саскоквання ланцуга з пільнай шыны і нанясенні траўм аператару!

### 6.3. ЗМАЗКА ШЫНЫ І ЛАНЦУГА І ВЯДОМАЙ ЗОРАЧКІ ПІЛЬНАЙ ШЫНЫ

Электрапіла абсталявана сістэмай аўтаматычнай змазкі ланцуга і вядзёнай зорачкі пільнай шыны.

Праверку падачы масла да ланцуга варта вырабляць перад пачаткам працы і кожны раз пасля запраўкі маслянага бака.

Шына і ланцуг павінны стала змазвацца адмысловым маслам для змазкі шыны і ланцуга.

Для змазкі ланцуга рэкамендуецца выкарыстоўваць арыгінальнае масла Elitech для змазкі ланцугоў, зорчак бензапіл і электрапіл:

Elitech TM Стандарт арт. 2004.000200

Elitech TM Прэміум арт. 2004.000100

Праверце працу механізму падачы масла на рэжучую сістэму - паднясьце пільную шыну да чыстай і роўнай паверхні на адлегласць не больш за 3-5 см і націсніце на акселератар, каб ланцуг пачаў круціцца на некалькі секунд. Калі на паверхні з'явіўся след ад масла - механізм падачы змазкі працуе правільна (рыс. 12).

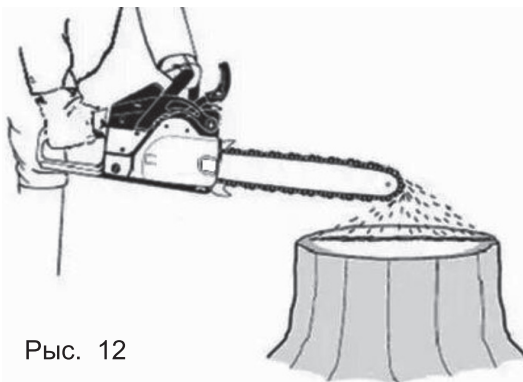

Рыс. 12

Ніколі не працуйце ланцуговай пілой пры недастатковай змазцы рэжучага ланцуга або адсутнасці яго. Гэта скарачае тэрмін службы ўсяго пільнага апарата, у цэлым. Перад пачаткам працы заўсёды правярайце ўзровень масла ў масляным баку і яго падачу.

**Увага!** Забараняецца працаваць без змазкі шыны і ланцуга. Праца без змазкі шыны і ланцуга прыводзіць да заўчаснага зносу шыны, ланцуга і вядучай зорачкі, што не з'яўляецца гарантыйным выпадкам.

У выпадку спынення падачы змазкі праверце наяўнасць масла ў масляным бачку. Калі масла ў масляным баку ёсць, а ланцуг пры гэтым не змазваецца, то звернецца ў аўтарызаваны сэрвісны цэнтр Elitech.

Для запраўкі масла для змазкі ланцуга адкруціце крышку маслянага бачка (рыс. 13), заліце ў бак масла і закруціце крышку маслянага бачка.

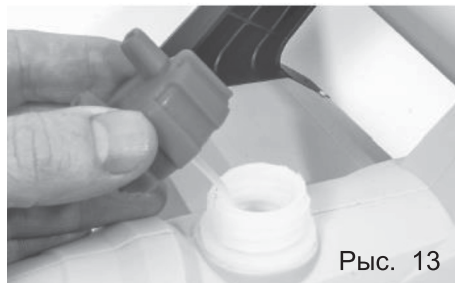

Рыс. 13

Падчас працы перыядычна правярайце ўзровень масла па паказальніку ўзроўня масла 12 (рыс. 5). У выпадку неабходнасці падлівайце ў бак свежае масла.

## 7. ЭКСПЛУАТАЦЫЯ

### 7.1. ПАДКЛЮЧЭННЕ ДА ЭЛЕКТРАСЕТКІ

Для прадухілення магчымага адлучэння вілкі кабеля сілкавання пілы ад раздыма падаўжальніка выкарыстоўвайце фіксатар падаўжальніка (рыс. 14) або зафіксуйце кабель як паказана на рысунку «15».



Рыс. 14

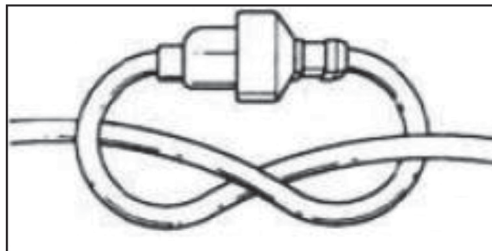

Рыс. 15

### 7.2. УКЛЮЧЭННЕ / ВЫКЛЮЧЭННЕ РУХАВІКА ЭЛЕКТРАПІЛЫ

#### УВАГА!

Ніколі не ўключайце рухавік пілы без шыны, ланцуга і крышкі вядучай зорачкі.

Пераканайцеся, што ланцуг не датычыцца зямлі і старонніх прадметаў, і аператар маеце надзейную апору пад нагамі. У радыусе 5 метраў не павінна знаходзіцца старонніх людзей

#### Для пачатку працы:

- пераканайцеся, што тормаза ланцуга актываваны (ланцуг не круціцца),
- падлучыце шнур ланцуговай пілы да разеткі электрасеткі праз падаўжальнік.
- зніміце з шыны ахоўны кажух.
- моцна вазьміце пілу абедзвюма рукамі за пярэдняю і заднюю дзяржальні.
- разблакуйце тормаза ланцуга,
- націсніце кнопку блакавання выключальніка 15 (рыс. 16) і, не адпускаючы яе, націсніце на курок выключальнік 11 (рыс. 16). Рухавік уключыцца, ланцуг пачне круціцца.

Для выключэння рухавіка адпусціце цынгель выключальніка. Ланцуг маментальна спыніцца, а рухавік па інерцыі працягне кручэнне да поўнага прыпынку

**Увага!** Пасля завяршэння працы, а таксама ў перапынках не забывайце блакаваць тормаза ланцуга і адключыце пілу ад электрасеткі.



Рыс. 16

### 7.3. ПІЛАВАННЕ ДРАЎНІНЫ

• Інструмент прызначаны толькі для пілавання драўніны. Падчас працы пераканайцеся, што на працоўным месцы няма камянёў ці цвікоў, якія могуць адскочыць і пашкодзіць ланцуг пілы.

• Пазбягайце кантакту працавальнай пілы з драцяной агароджай ці зямлёй. Калі робіце ачыстку ад галінак, не пілуйце кончыкам шыны.

• Будзьце ўважлівыя падчас працы, бо пянькі дрэў, карані, ямы ці купіны могуць быць чыннікам вашага падзення.

Драўніна, якая ляжыць на зямлі, адчувае на сабе дзеянне сіл расцяжэння і сціску, якія размеркаваны ў цэле драўніны ў залежнасці ад таго, куды даводзіцца асноўная вага, пункта апоры.

• Калі няправільна ацэнена, як размеркавана расцяжэнне і сціск, у працэсе эксплуатацыі можа адбыцца заціск пільнай шыны і блакіроўка пільнага ланцуга ў прапілоўцы.

**Увага!** Не націскайце на цынгель выключальніка, калі пільны ланцуг заціснутая ў прапілоўцы, рухавік і элементы электрычнай схемы ланцуговай пілы могуць перагарэць.

• Калі ўсё ж такі адбыўся заціск шыны ў прапіле, і не магчыма яе выцягнуць, не тузайце і не вырываўце інструмент.

Не ўключайце рухавік пілы. Або зрабіце дадатковы рэз іншым інструментам, зняўшы напругі ў ствале дрэва, або паспрабуйце ўбіць клін у прапіл, каб ён прыадчыніўся, каб выцягнуць шыну з прапіла.

• Вырабляйце пілаванне толькі заточаным ланцугом, пілаванне тупым ланцугом небяспечна і можа быць чыннікам празмернага зносу пільнага апарата і дэталю рухавіка.

**Увага!** Электрапіла не прызначана для прафесійнай валкі дрэў.

## 8. ТЭХНІЧНАЕ АБСЛУГОЎВАННЕ

**Увага!** Абавязкова адключайце электрапілу ад электрасеткі перад усталёўкай шыны і ланцуга або перад тэхнічным абслугоўваннем

Штодня павінны выконвацца наступныя работы па абслугоўванні электрапілы:

- Праверце, ці няма пашкоджанняў электракабеля. Зношаны ці няспраўны электракабель неабходна замяніць новым.

- Праверце працаздольнасць інэрцыйнага тормаза ланцуга.

- Прачысціце вентыляцыйныя адтуліны.

- Праверце нацяжэнне ланцуга.

- Праверце, ці добра змазваецца шына і ланцуг. У выпадку неабходнасці прачысціце змазачныя адтуліны.

- Правярайце знос вядучай зорачкі. Пры неабходнасці замяніце яе.

- Праверце завострыванне ланцуга. У выпадку неабходнасці завастрыце або замяніце ланцуг.

Штодня пераварочвайце пільную шыну, каб знос з абодзвух яе быў раўнамерным.

Прроверце чысціню змазачных адтулін, як на корпусе бензапілы, так і на пільнай шыне (рыс. 17).

Рэгулярна прачышчайце пазу на пільнай шыне (рыс. 18).

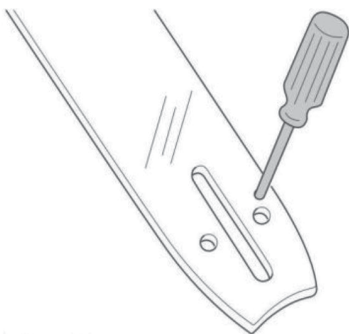

Рыс. 17

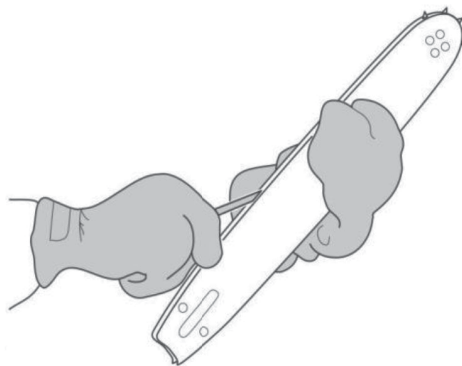

Рыс. 18

Змазвайце насаваю зорачку (калі ёсць адтуліна для змазкі).

Пераканайцеся, што накіроўваючая шына і пільны ланцуг змазваюцца дастатковай колькасцю масла.

Правярайце стан пільнага ланцуга:

на наяўнасць расколін у месцах заклёпак і злучальных звёнах;

на наяўнасць нераўнамернага зносу рэжучых зуб'яў і злучальных звёнаў;

на правільнасць нацяжэння.

Пры неабходнасці заменіце пільны ланцуг.

**УВАГА!** Адна пільная шына і вядучая зорачка разлічана для эксплуатацыі 3-4 пільных ланцугоў.

### Завострыванне ланцуга.

#### Рэжучы зуб (рыс. 19)

Прадукцыйнасць пры працы пільнага ланцуга вызначаецца ступенню завострывання рэжучага зуба і розніцай вышыні (памер З, завецца глыбінёй рэзання) паміж верхнімі кропкамі рэжучага зуба (А) і абмежавальніка глыбіні (В), якая і забяспечвае эфектыўнасць пілавання.

У залежнасці ад сезону эксплуатацыі бензапілы (зіма - лета) і тыпу драўніны (мякка лісцяная і цвёрдалістая), велічыня зніжэння абмежавальніка (З) можа вар'іравацца, забяспечваючы аптымальны вынік працэсу пілавання.

Пры завострыванні рэжучага зуба варта ўлічваць чатыры параметры (рыс. 20):

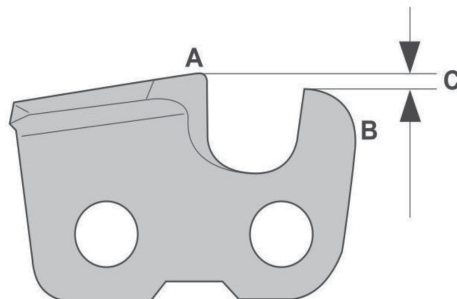

Рыс. 19

Вугал заострывання

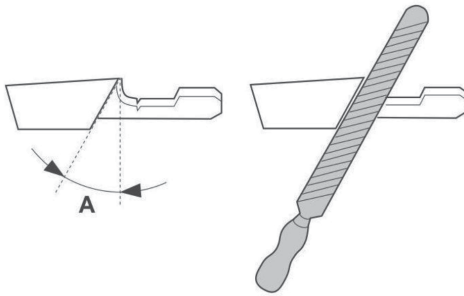

Палажэнне (нахіл) напільніка  
(залежыць ад тыпу ланцуга)

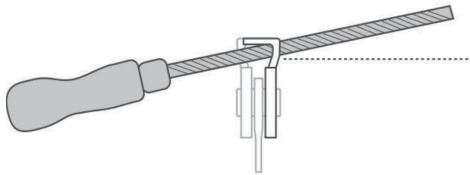

Вугал рэзання

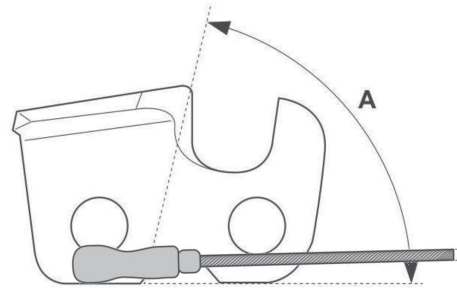

Дыяметр круглага напільніка  
(залежыць ад кроку ланцуга)

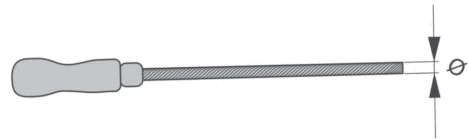

Рыс. 20

### Завострыванне рэжучых зуб'яў

Пры заострыванні рэжучых зуб'яў выкарыстоўвайце круглы напільнік і шаблон для заострывання.

Рэкамендуемы дыяметр напільніка ў залежнасці ад кроку ланцуга і таўшчыні хва-ставіка:

Табліца 3

Дыяметр напільніка	Вугал заострывання	Нахіл напільніка	Вугал рэзання	Глыбіня рэзання
4,0 мм	30°	0°	80°	0,025" = 0,635 мм

1. Пераканайцеся, што пільны ланцуг нацягнуты, як рэкамендавана. Слабае нацяжэнне абцяжарвае правільнае заострыванне.

2. Спачатку завастрыце ўсе зуб'і з аднаго боку, напрыклад «левыя». Затым усе зуб'і з іншага боку («правыя»). Рух напільніка з намаганнем рабіце толькі ў напрамку ад сябе.

3. Сачыце за тым, каб рэжучая кромка ўсіх зуб'яў пільнага ланцуга, абапал, была бы пасля

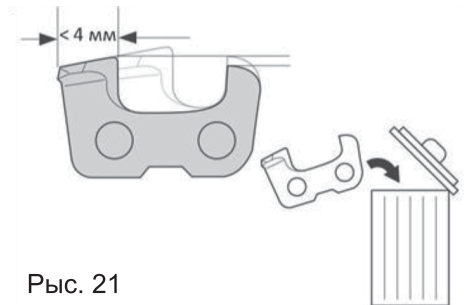

Рыс. 21

завострывання да адной і той жа даўжыні. У адваротным выпадку, завостраны ланцуг пры пілаванні, будзе «выводзіць» направа або налева. Калі даўжыня рэжучай кромкі зуба паменшылася да 4 мм (рыс. 21), пільны ланцуг лічыцца зношаным і падлягае замене.

### Зніжэнне абмежавальніка глыбіні рэзання.

Пры пачатку эксплуатацыі новага пільнага ланцуга, першыя 6-8 завострыванняў можна вастрыць толькі рэжучыя зуб'і, круглым напільнікам. Затым верхняя кропка рэжучага зуба (А) (рыс. 22) змяншаецца, прадукцыйнасць пілавання падае і для выпраўлення сітуацыі неабходна зменшыць вышыню абмежавальніка глыбіні рэзання (В) для ўзнаўлення рэкамендаванага значэння глыбіні рэзання (С).

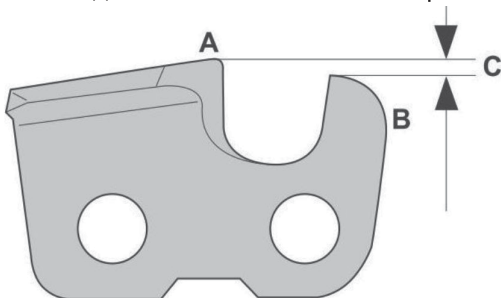

Рыс. 22

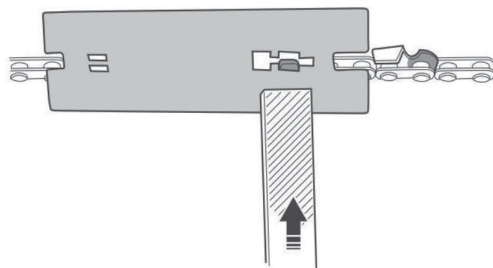

Рыс. 23

Для зніжэння вышыні абмежавальніка падачы выкарыстоўвайце плоскі напільнік і шаблон абмежавальніка глыбіні. Чарговае завострыванне ланцуга пачынайце менавіта з гэтай аперацыі.

1. Усталюеце шаблон абмежавальніка глыбіні так, каб абмежавальнік падачы быў у прасвеце шаблону, а пласціна шаблону абапіралася на рэжучы зуб (рыс. 23).

2. Выкарыстоўвайце плоскі напільнік для сточвання выступае над шаблонам часткі абмежавальніка глыбіні. Зніжэнне абмежавальніка глыбіні лічыцца правільнай, калі пры праходжанні напільнікам па шаблоне не адчуваецца супраціў.

3. Пасля зніжэння абмежавальнікаў глыбіні рэзання для ўсіх зуб'яў плоскім напільнікам, неабходна завастрыць круглым напільнікам рэжучыя зуб'і, а не адварот, т.к., у адваротным выпадку, заменчаная кромка рэжучага зуба будзе прымінацца пласцінай шаблону для зніжэння абмежавальніка глыбіні рэзання, што адаб'ецца на эфектыўнасці пілавання.

### Вядучая зорачка

Вядучая зорачка з часам зношваецца. Перыядычна правярайце знос зорачкі. Дапушчальная глыбіня зносу зуба зорачкі 0,5мм. (рыс. 24). Калі знос больш дапушчальнага, то звернецца ў аўтарызаваны сэрвісны цэнтр для замены прываднай зорачкі. Не стаўце новы ланцуг на зношаную прывадную зорачку.

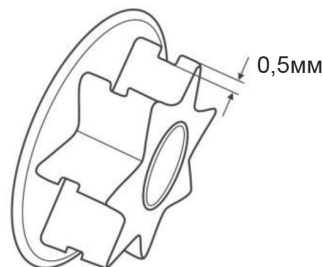

Рыс. 24

## 9 МАГЧЫМЫЯ НЯСПРАЎНАСЦІ І МЕТАДЫ ІХ УХІЛЕННЯ

Табліца 4

Няспраўнасць	Прычына	Метад ухілення
Рухавік не ўключаецца	Піла не ўключана ў сетку	Уключыце пілу ў сетку
	Няма электрычнасці ў сетцы	Праверце напружанне ў сетцы
	Заблакаваны тормаза ланцуга	Разблакуйце тормаза ланцуга
	Пашкодзілі электракабеля	Звярніцеся ў аўтарызаваны сэрвісны цэнтр
Няма масла на пільным ланцугу	Адсутнічае масла ў бачку	Заліце масла ў бачок
	Засварыўся масляны канал	Прачысціце пілу і канал падачы масла ад бруду і пілавіння
Пілаванне павольнае з дробным пілавіннем	Затупілася пільны ланцуг	Завастрыце або памяняйце пільны ланцуг

## 10. ТРАНСПАРЦІРОЎКА І ЗАХОЎВАННЕ

### Транспарціроўка

Выраб у ўпакоўцы вытворцы можна транспартаваць усімі відамі крытага транспарту пры тэмпературы паветра ад - 50 да + 50 °С і адноснай вільготнасці да 80% (пры тэмпературы плюс 25°С) У адпаведнасці з правіламі перавозкі грузаў, якія дзейнічаюць на дадзеным выглядзе транспарту.

### Захоўванне

Выраб павінна захоўвацца ў ўпакоўцы вытворцы ў ацяпляльным вентыляваным памяшканні пры тэмпературы ад +5 да +40°С і адноснай вільготнасці да 80% (пры тэмпературы плюс 25°С).

## 11. УТЫЛІЗАЦЫЯ

Не выкідвайце выраб, бензін і масла разам з бытавым смеццем. Утылізуйце выраб, яго кампаненты і гаруча-змазачныя матэрыялы згодна з дзеючымі правіламі па ўтылізацыі прамысловых адходаў.

## 12. ТЭРМІН СЛУЖБЫ

Выраб адносіцца да прафесійнага класа. Тэрмін службы 5 гадоў.

## 13. ГАРАНТЫЯ

Гарантыйны тэрмін на тавар і ўмовы гарантыі пазначаны ў гарантыйным талоне.

## 14. ГАРАНТЫЙНЫЯ АБАВЯЗАЦЕЛЬСТВЫ

Гарантыйны тэрмін на выраб складае 24 месяцы з моманту продажу Спажыўцу.

Тэрмін службы выраба і камплектуючых устанавліваецца вытворцам і пазначаны ў Пашпарце вырабу.

На працягу гарантыйнага тэрміну пакупнік мае права на бясплатнае ўхіленне няспраўнасцяў, якія з'явіліся следствам вытворчых дэфектаў. Рамонт і экспертыза тавара, пры выяўленні недахопу, робіцца толькі ў аўтарызаваных сэрвісных цэнтрах, актуальны пералік якіх можна знайсці на сайце <https://elitech-tools.ru/sections/service>

Гарантыйны рамонт вырабляецца па прад'яўленні дакумента набыцця і гарантыйнага талона, а пры адсутнасці - тэрмін пачатку гарантыі вылічаецца са дня выраба інструмента.

Замяняемыя па гарантыі дэталі пераходзяць ва ўласнасць майстэрні.

Гарантыйнае абслугоўванне не распаўсюджваецца на вырабы, недахопы якіх узніклі з прычыны:

- парушэнні ўмоў і правілаў эксплуатацыі, захоўвання і/або транспарціроўкі вырабу, а таксама пры адсутнасці або частковай адсутнасці або пашкоджанні маркіровачнага шылдыка і/або серыйнага нумара вырабу;

- эксплуатацыі выраба з прыкметамі няспраўнасці (падвышаны шум, вібрацыя, моцны нагрэў, нераўнамернае кручэнне, страта магутнасці, зніжэнне абарачэнняў, моцнае іскрэнне, пах гару, нехарактэрны выхлап);

- механічных пашкоджанняў (расколін, сашпіліўшы, увагнутасцяў, дэфармацый і г.д.);
- пашкоджанняў, выкліканых уздзеяннем агрэсіўных асяроддзяў, высокіх тэмператур ці іншых вонкавых фактараў, пры карозіі металічных частак;

- пашкоджанняў, выкліканых моцным унутраным або знешнім забруджваннем, трапленнем у выраб іншародных прадметаў і вадкасцей, матэрыялаў і рэчываў, запарушванне вентыляцыйных каналаў (адтулін), масляных каналаў, а таксама пашкоджанні, якія наступілі з прычыны перагрэву, няправільнага захоўвання, неналежнага догляду;

- натуральнага зносу перадаткавых дэталей і матэрыялаў якія труцца;
- умяшання ў працу або пашкоджанні лічыльніка мотагадзін.
- перагрузкі ці няправільнай эксплуатацыі. Да безумоўных прыкмет перагрузкі выраба ставяцца (але не абмяжоўваючыся): з'яўленне колераў пабегласці, адначасовы выхад з

ладу спалучаных ці паслядоўных дэталёў, напрыклад ротара і статара, выхад з ладу шасцярні рэдуктара і якара, першаснай абмоткі трансфарматара, дэфармацыя ці аплаўленне дэталёў, ці правадоў электрарухавіка пад дзеяннем высокай тэмпературы, а таксама з прычыны неадпаведнасці параметраў электрасеткі паказанаму ў табліцы наміналаў для дадзенага выраба;

- выхаду са строю зменных прыстасаванняў (зорчак, ланцугоў, шын, фарсунак, дыскаў, нажоў кустарэзаў, газонакасілак і трымераў, лёскі і трымерных галовак, ахоўных кажухоў, акумулятараў, свечак запальвання, паліўных і паветраных фільтраў, рамянёў, фільтраў зварачных наканечнікаў, шлангаў, пісталетаў і насадак для мыек высокага ціску, элементаў нацяжэння і мацаванні (балтоў, гаек, фланцаў), паветраных фільтраў і т.п.), а таксама няспраўнасці выраба, выкліканыя гэтымі відамі зносу;

- невыканання патрабаванняў да складу і якасці паліўнай сумесі, які пацягнуў выхад з ладу поршневай групы (заляганне поршневага кольца і/або наяўнасць драпін і задзіраў на ўнутранай паверхні цыліндру і паверхні поршня, разбурэнне або аплаўленне апорных падшыпнікаў шатуна і поршневага пальца);

- недастатковай колькасці масла ці не адпаведнасцю тыпу масла ў картэры ў кампрэсараў, 4-х тактных рухавікоў (наяўнасць драпін і задзіраў на шатуне, каленвале, нават пры наяўнасці датчыка ўзроўня масла);

- выхад з ладу расходных і хутказношвальных дэталёў, зменных прыстасаванняў і камплектуючых (стартары, прывадныя шасцярні, накіравальныя ролікі, прывадныя рамяні, колы, гумовыя амартызатары, ушчыльняльнікі, сальнікі, стужка тормазу, ахоўныя кажухі, якія падпальваюць электроды, тэрмапары шчоткі, кіроўныя зорчкі, зварачная гарэлка (соплы, наканечнікі і накіравальныя каналы), ствалы, клапана мыек высокага ціску, і т. п.), а гэтак жа на няспраўнасці выраба, выкліканыя гэтымі выглядамі зносу;

- умяшанні з пашкоджаннем шліцоў крапежных элементаў, пломбаў, ахоўных стыкераў і т.п.;

### **Гарантыя не распаўсюджваецца:**

- На выраб, у канструкцыю якога былі ўнесены змяненні і дапаўненні;
- на вырабы бытавога прызначэння, якія выкарыстоўваюцца для прадпрымальніцкай дзейнасці або ў прафесійных, прамысловых мэтах (згодна з прызначэннем у кіраўніцтве па эксплуатацыі);

- На прафілактычнае і тэхнічнае абслугоўванне выраба (змазку, прамыванне, чыстку, рэгуляванне і г.д.);

- Няспраўнасці вырабу, якія ўзніклі з прычыны выкарыстання прыладдзя, спадарожных і запасных частак, якія не з'яўляюцца арыгінальнымі.

# ГАРАНТЫЙНЫ ТАЛОН

Найменне вырабу: \_\_\_\_\_

Мадэль: \_\_\_\_\_

Артыкул мадэлі: \_\_\_\_\_

Дата выпуску: \_\_\_\_\_

Серыйны нумар: \_\_\_\_\_

Дата продажу: \_\_\_\_\_

Штамп гандлёвай арганізацыі:

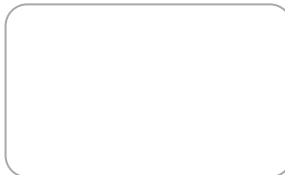

АДРЫЎНЫ ТАЛОН № \_\_\_\_\_  
(запоўняецца супрацоўнікам сэрвіснага цэнтра)

Дата прыёмкі \_\_\_\_\_

Сэрвісны цэнтр \_\_\_\_\_

Нумар заказу-нараду \_\_\_\_\_

Дата выдачы \_\_\_\_\_

Подпіс кліента \_\_\_\_\_

Штамп сэрвіснага цэнтра

АДРЫЎНЫ ТАЛОН № \_\_\_\_\_  
(запоўняецца супрацоўнікам сэрвіснага цэнтра)

Дата прыёмкі \_\_\_\_\_

Сэрвісны цэнтр \_\_\_\_\_

Нумар заказу-нараду \_\_\_\_\_

Дата выдачы \_\_\_\_\_

Подпіс кліента \_\_\_\_\_

Штамп сэрвіснага цэнтра

АДРЫЎНЫ ТАЛОН № \_\_\_\_\_  
(запоўняецца супрацоўнікам сэрвіснага цэнтра)

Дата прыёмкі \_\_\_\_\_

Сэрвісны цэнтр \_\_\_\_\_

Нумар заказу-нараду \_\_\_\_\_

Дата выдачы \_\_\_\_\_

Подпіс кліента \_\_\_\_\_

Штамп сэрвіснага цэнтра



## ҚҰРМЕТТІ САТЫП АЛУШЫ!

ELITECH өнімдерін таңдағаныңыз үшін рахмет! Біз сізге осы төлқұжатпен мұқият танысып, қауіпсіздік шаралары, жабдықты пайдалану және техникалық қызмет көрсету бойынша нұсқауларды мұқият орындауды ұсынамыз.

Төлқұжатта қамтылған ақпарат паспортты шығару сәтіндегі техникалық сипаттамаларға негізделген.

Осы төлқұжат өнімді сенімді және қауіпсіз пайдалану үшін қажетті және жеткілікті ақпаратты қамтиды.

Өнімді жетілдіру жөніндегі тұрақты жұмысқа байланысты өндіруші қосымша ескертусіз пайдаланудың сенімділігі мен қауіпсіздігіне әсер етпейтін оның конструкциясын өзгерту құқығын өзіне қалдырады.

## МАЗМҰНЫ

1. МАҚСАТЫ.....	52
2. ТЕХНИКАЛЫҚ ҚАУІПСІЗДІК ЕРЕЖЕЛЕРІ .....	52
3. ТЕХНИКАЛЫҚ СИПАТТАМАЛАРЫ .....	57
4. ЖИЫНТЫҚТАЛУЫ.....	57
5. ЭЛЕКТРЛІК ШЫНЖЫРЛЫ АРАНЫҢ ҚҰРЫЛЫМЫ .....	58
6. ЖИНАУ ЖӘНЕ ЖҰМЫСҚА ДАЙЫНДАУ .....	58
7. ПАЙДАЛАНУ .....	63
8. ТЕХНИКАЛЫҚ ҚЫЗМЕТ КӨРСЕТУ .....	65
9. АҚАУЛЫҚТАР ЖӘНЕ ОЛАРДЫ ЖӨНДЕУ ӘДІСТЕРІ .....	69
10. ТАСЫМАЛДАУ ЖӘНЕ САҚТАУ.....	69
11. КӘДЕГЕ ЖАРАТУ .....	70
12. ҚЫЗМЕТ МЕРЗІМІ .....	70
13. КЕПІЛДІК .....	70
14. КЕПІЛДІК МІНДЕТТЕМЕЛЕРІ .....	70

## 1. МАҚСАТЫ

Электрлік шынжырлы ара (ары қарай мәтін бойынша – ара) ағаш кесу, отын дайындау, бұталарды кесу, ағаш материалдарын кесу және басқа да тұрмыстық жұмыстарға арналған. Электрлік араны ашық ауада да, ғимарат ішінде де қолдануға болады.

## 2. ТЕХНИКАЛЫҚ ҚАУІПСІЗДІК ЕРЕЖЕЛЕРІ

Іске қосу алдында осы төлқұжаттағы барлық ақпаратпен, жабдықтың құрылымымен, басқару элементтерімен және оны қолдану саласымен танысыңыз.

Құралды тез тоқтатуды үйреніңіз.

Қауіпсіздік ережелерін сақтамау және өндірушінің ұсыныстарын орындамау құралдың бұзылуына, пайдаланушы мен жанындағы адамдардың жарақат алуына және төтенше жағдайлардың туындауына әкелуі мүмкін.

Шынжырлы ара дұрыс жиналғанын және барлық элементтерінің, әсіресе шина, шынжыр және ара аппаратын бекіту қақпағының сенімді бекітілгенін тексеріңіз.

Пышақтың, шинаның және жетек жұлдызшасының жағдайын жүйелі түрде бақылаңыз. Тозған немесе зақымдалған бөлшектерді тек Elitech компаниясының түпнұсқалық қосалқы бөлшектерімен ауыстырыңыз.

### **Тыйым салынады:**

- Құрылғының дизайнына пайдаланушының өз бетінше өзгеріс енгізуі.
- 18 жасқа толмаған тұлғаларға қолдану.
- Алкоголь, есірткі немесе дәрі әсеріндегі адамдарға жұмыс істеу.
- Құралдың паспортымен таныспаған адамдарға пайдалану.
- Қатты шаршаған күйде жұмыс істеу.

### **Жеке қорғаныс құралдары**

- Бастың, көздің, есту мүшелерінің, қолдың, аяқтың зақымдануынан қорғау үшін төменде сипатталған жеке қорғаныс құралдарын пайдалану қажет (1-сурет).

- Киім оператордың дене өлшеміне сәйкес болуы керек, денеге тығыз орналасуы керек, бірақ қозғалысты шектемеу керек. Жұмыс аймағында орналасқан заттарға түсіп қалу, ілініп қалу мүмкін ешқандай зергерлік бұйымдарды немесе киімдерді кимеңіз. Ұзын шашты жинап қою керек.

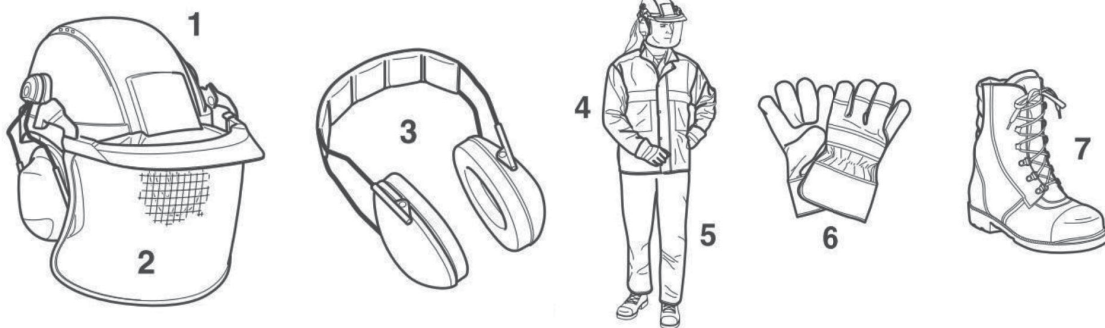

1-сурет

- Орманда кез келген жұмысты орындау кезінде оператордың басын жоғарыдан құлаған заттардан (бұтақтар, ағаштар және т.б.) зақымдап алмас үшін қорғаныс каскасын (1) кию керек. Сіз касканың зақымдалмағанын үнемі тексеріп, оны кемінде 5 жылда бір рет ауыстырып отыруыңыз керек. Тек сертификатталған қауіпсіздік каскаларын пайдалану керек.

- Каскаға орнатылған (қауіпсіздік көзілдірігі болуы мүмкін) қорғаныш бет маскасы (2) ағаш үгінділері мен жоңғаларды ұстайды. Зақымдану немесе көзге зақым келтірмеу үшін шынжырлы арамен жұмыс істегенде әрқашан көзді немесе бетті қорғау құралын киіңіз.

- Есту қабілетінің зақымдануынан қорғау үшін жұмыс кезінде құлаққапты (3) киген жөн, ол да сертификатталған болуы керек. Құлаққаптардағы қорғаныс құлаққаптарының қызмет ету мерзімі шектеулі және уақыт өткен соң ауыстырылуы керек.

- Қорғаныс күртеше (4) орманда жұмыс істегенде көріну мен адам байқайтын жағдайды қамтамасыз етуі керек (сигнал беретін түрлі түсті киім) және операторды ылғалдан және механикалық зақымданудан қорғау үшін киіледі;

- Арнайы қорғаныш шалбары/комбинезон (5) оператордың аяқтарын механикалық зақымданудан және шынжырлы арадан мүмкін болатын кесулерден сақтайды. Қорғаныш шалбары/комбинезондары сертификатталған және тиісінше таңбаланған болуы керек.

- Қорғаныс қолғаптары (6) оператордың қолын механикалық зақымданудан қорғайды. Арнайы операцияларды орындау кезінде, мысалы, ағаш крондардың биіктікте кесу, оператордың тиісті үлгідегі шынжырлы араның кесуінен қорғайтын қолғаптары болуы керек.

- Қауіпсіздік аяқ киімдері (7) шынжырлы арамен жұмыс істегенде тұрақты күйді қамтамасыз етеді, оператордың аяқтарын механикалық зақымданудан және шынжырлы араның ықтимал кесілуінен қорғайды. Қауіпсіздік аяқ киімдері сертификатталған және сәйкес таңбаланған болуы керек.

### Араның секіруі

- Шынжырлы араны пайдаланған кезде ара операторға қарай секіруі мүмкін.

- Бұл айналмалы ара тізбегі абайсызда ағашқа тиіп кеткенде болуы мүмкін (сағаттың циферблатына ұқсас - секторда 12-ден 3-ке дейін), мысалы, бұтақтарды кесу кезінде.

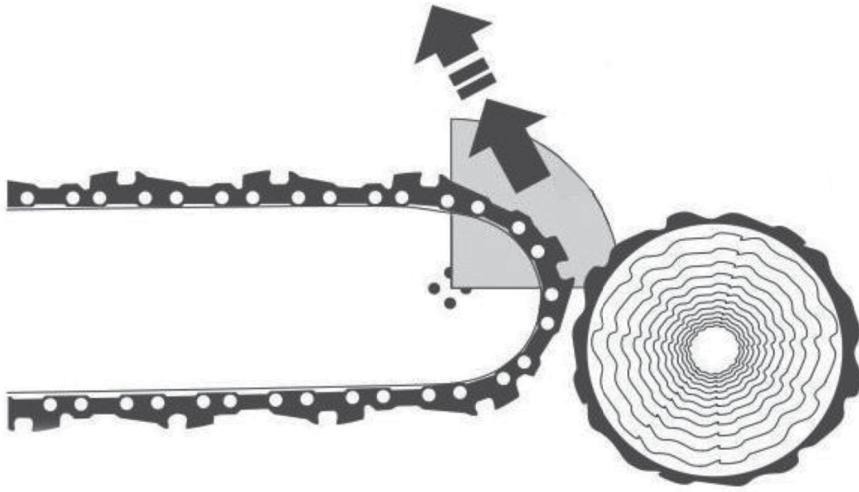

2-сурет

- Бұл жағдайда шынжырлы ара операторға қарай үлкен күшпен бақылаусыз лақтырылады, бұл жарақат алуы мүмкін !

Бұған жол бермеу үшін келесі ұсыныстарды орындау керек:

- Технологиялық процедураны орындамас бұрын ара шынжырының жақсы қайрауын және кесу тереңдігі шегінің азаюы ағаш түріне және жұмыс маусымына сәйкес келетініне көз жеткізіңіз.

- Аралауды (ағашты араның ұшымен тесіп өту) тәжірибесі мен біліктілігі бар оператор жүргізуі керек!

- Аралауды әрқашан ара тізбегінің максималды айналу жылдамдығынан бастаңыз.

- Әрқашан бағыттаушы жолақ ұшының орнына назар аударыңыз. Бастаған кесуді жалғастырған кезде абай болыңыз.

- Бір уақытта бірнеше бұтақты кесуге тырыспаңыз. Бұтақтарды кесу кезінде арамен басқа бұтақтарға тиіп кетпеу үшін абай болыңыз.

- Тітіркену кезінде бір-біріне жақын орналасқан сандықтарға назар аудару керек.

### **Оператордың орналасу күйі**

Тұрақсыз тірек қамтамасыз етілмеген жағдайда, баспалдақта тұрып жұмыс істеуге болмайды. (3-сурет).

Кесу нүктесі иық деңгейінен жоғары болған кезде кесуге болмайды. (3-сурет).

Тым еңкіш күйде жұмыс істеуге болмайды.

Араның корпусын шынжырдың қозғалыс сызығы бойында дененің ешбір бөлігі тұрмайтындай етіп орналастырыңыз (4-сурет).



3-сурет

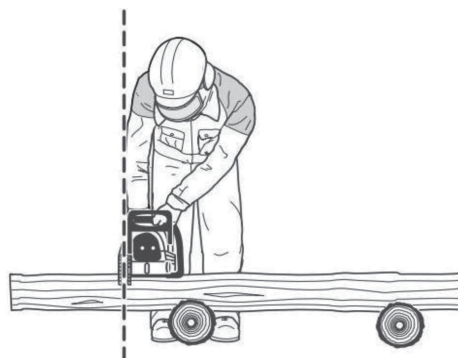

4-сурет

### **Жалпы ұсыныстар:**

Шынжырлы ара – қауіптілігі жоғары құрал. Онымен жұмыс істеу дағдылар мен үлкен сақтықты талап етеді!

Оператор жұмыс аймағында болған адамдардың, әсіресе балалардың қауіпсіздігіне жауапты.

Жұмыс аймағында бөгде адамдар болмауы тиіс, әсіресе балалардың жақындауына тыйым салынады.

Электрлік арамен тек күндізгі уақытта немесе жақсы жасанды жарықта жұмыс істеңіз.

Жұмыс кезінде: Тұрақты, тегіс бетте нық қалыпта тұрыңыз. Аяқ астында бөгде заттар (бұтақтар, қоқыс, шаруашылық құралдары және т.б.) болмауы тиіс, себебі олардан сүріну қаупі бар.

### **Араны екі қолыңызбен мықтап ұстаңыз.**

Ағашқа тиіп, әсіресе шина ұшымен кесу кезінде, ара операторға қарай секіріп кетуі мүмкін, бұл жарақаттарға әкелуі мүмкін.

Тыйым салынады: Ақаулы қосқыш немесе шынжыр тежеуішін пайдалану. Араны басқа орынға тасымалдау кезінде оны желіден ажыратпай және шинаға қаптама кимей тасымалдау. Электрлік араны электр кабелінен ұстап тасымалдау.

Араны суға немесе басқа сұйықтықтарға батыру – бұл бөлшектердің коррозиясына немесе қысқа тұйықталуға әкелуі мүмкін.

Электрлік араны электр желісіне қосылған күйде қараусыз қалдыру. Жұмыс арасында немесе араны қараусыз қалдырғанда оны әрдайым желіден ажыратыңыз.

Электр кабельдерін тексеру: Пайдалануға жарамсыз электр кабельдері бар ұзартқыштарды қолдануға тыйым салынады. Электр кабельдерін және ұзартқыштарды үнемі тексеріп, зақымдалу немесе үзілулерді анықтаңыз.

Жұмыс кезінде: Электр кабелінің шынжыр астына түспеуін қадағалаңыз.

Электр кабелі зақымдалса, араны дереу желіден ажыратыңыз.

Жаңбырлы ауа райында арамен жұмыс істеуге болмайды, себебі бұл құралдың бұзылуына немесе электр тогының соғуына әкелуі мүмкін.

Егер пайдаланушы құрылымға өз бетінше қандай да бір өзгеріс енгізсе және бұл құралдың бұзылуына себеп болса, өндіруші кепілдік бойынша жөндеуден бас тартуға құқылы.

Тазалау мен жоспарлы техникалық қызмет көрсетуден басқа барлық жөндеу жұмыстары тек Elitech компаниясының авторизацияланған сервис орталықтарында жүзеге асырылуы тиіс.

### **Шекті күй өлшемдері**

**Назар аударыңыз!** Шынжырлы араны қолдану кезінде егер шынжырлы ара жұмыс істеп тұрғанда бөгде дыбыстар пайда болса, электр кабелінің оқшаулағышы немесе корпусы зақымдалса, қозғалтқышты дереу өшіріп, ақауларды жою үшін Elitech-тің авторизацияланған сервис орталығына жүгініңіз.

### **Ұзартқышты қолдану**

1-кестеде ұзартқыштың ұзындығына байланысты оның сымдарының минималды қимасы көрсетілген. Егер ұзартқыштың сымдарының қимасы белгісіз болса, үлкенірек қималы сымдары бар ұзартқышты таңдау ұсынылады.

1-кесте

Мыс сымдарының минималды қимасы, ұзартқыштың ұзындығына байланысты (жүктеме қуаты 2000 Вт, желі кернеуі 230 В).		
Ұзартқыш ұзындығы, м	25-ке дейін	25-50
Сым қимасы, мм <sup>2</sup>	0,75-тен кем емес	1,5-тен кем емес

### **НАЗАР АУДАРЫҢЫЗ!**

Әрбір қосымша ұзартқыш метрі және құралды жоғары ауа температурасы жағдайында пайдалану кедергінің артуына әкелуі мүмкін. Бұл құралдың тиімділігін төмендетуі ықтимал!

### 3. ТЕХНИКАЛЫҚ СИПАТТАМАЛАРЫ

2-кесте

ПАРАМЕТРЛЕР / МОДЕЛДЕР	ПЭ 142ПО
Код	E1611.022.00
Тұтылатынынкүаты, Вт	1400
Шинаның ұзындығы, см	30
Тізбек қадамы, дюйм	3/8"
Тізбек звеноларының саны, дана.	44
Қозғалтқыштың айналу жылдамдығы, айн/мин	8000
Тізбектің қозғалыс жылдамдығы, м/с	14
Шина ойығының ені, мм	1,3
Қозғалтқыштың орналасуы	көлденең
Май бағының көлемі, мл	140
Май беру түрі	автоматты
Май деңгейін визуалды бақылау	бар
Электр кабелінің ұзындығы, м	0,35
Желі кернеуі/жиілігі, В/Гц	230/50
Габариттік өлшемдері, мм	900x270x200
Салмағы, кг	3,2

### 4. ЖИЫНТЫҚТАЛУЫ

Шынжырлы ара	- 1 дана
Шин	- 1 дана
Ара тізбегі	- 1 дана
Кілт	- 1 дана
Төлқұжат	- 1 дана

## 5. ЭЛЕКТРЛІК ШЫНЖЫРЛЫ АРАНЫҢ ҚҰРЫЛЫМЫ

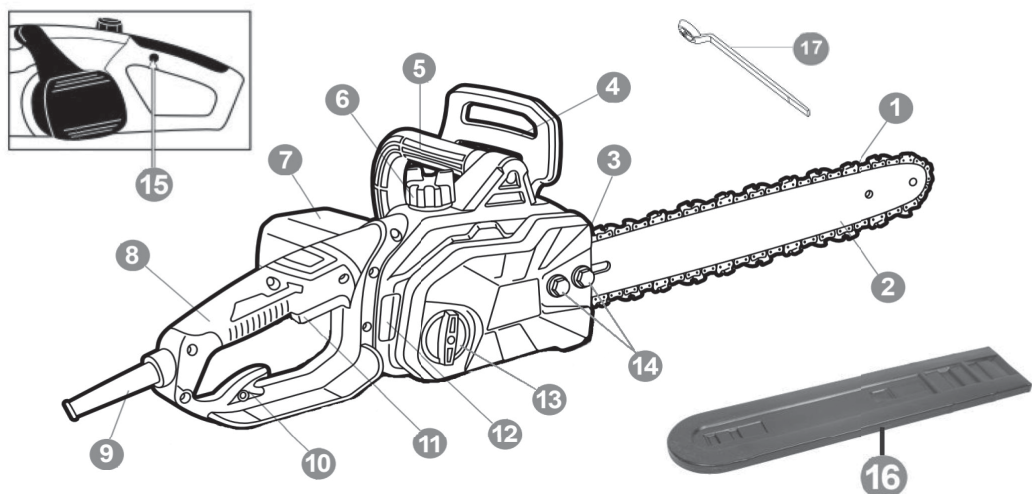

5-сурет

- |                         |  |
|-------------------------|--|
| 1 - ара шынжыры         | 10 - электр кабелін бекіткіш               |
| 2 - бағыттаушы шина     | 11 - ажыратқыштың шүріппесі                |
| 3 - тісті тірек         | 12 - шынжырды майлау деңгейінің индикаторы |
| 4 - қорғаныс қалқаны    | 13 - жетек жұлдызшасының қақпағы           |
| 5 - алдыңғы тұтқа       | 14 - шинаны бекіту гайкасы                 |
| 6 - май бағының қақпағы | 15 - өшіргішті бұғаттан шығару түймесі     |
| 7 - электрлы қозғалтқыш | 16 - шина қаптамасы                        |
| 8 - артқы тұтқа         | 17 - кілт                                  |
| 9 - электр кабелі       |  |

## 6. ЖИНАУ ЖӘНЕ ЖҰМЫСҚА ДАЙЫНДАУ

**Назар аударыңыз!** Жинау алдында электр араны және оған қосалқы бөлшектерді қаптамадан шығарып алыңыз. Аспап корпусының механикалық зақымданбағанына көз жеткізіңіз.

**Назар аударыңыз!** Жинау және реттеу кезінде араны электр желісінен ажыратыңыз.

## 6.1. ШИНА МЕН ШЫНЖЫРДЫ ОРНАТУ

**Назар аударыңыз!** Шынжыр тістері өте өткір. Сақ болыңыз. Қорғаныс қолғаптарын пайдаланыңыз.

**Назар аударыңыз!** Берілген ара моделіне арналған, өндіруші ұсынған шиналар мен шынжырларды қолданыңыз.

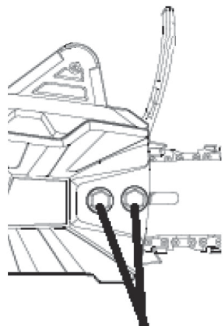

6-сурет

14

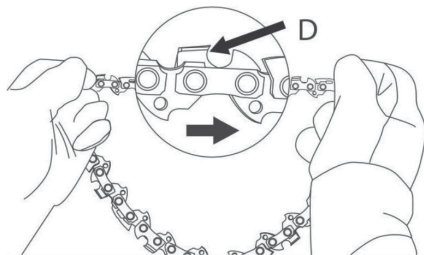

7-сурет

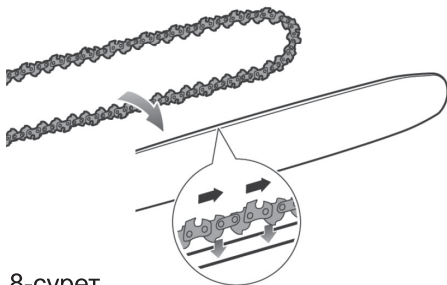

8-сурет

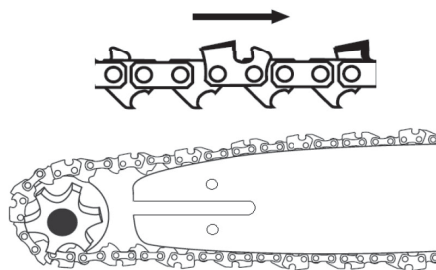

9-сурет

1. Шина мен шынжырды орнату алдында шынжырдың инерциялық тежегіші ажыратылғанына көз жеткізіңіз. Мұны істеу үшін тежегіш тұтқасын 4 (5-сурет) өзіңізге қарай тартыңыз.

2. 14-механизм тұтқасын (5, 6-суреттер) сағат тіліне қарсы бағытта бұраңыз және жетек жұлдызшасының қақпағын шешіңіз.

3. Шынжырды айналма шеңберге жазып, кескіш тістердің (D) кесу қырлары шынжырдың қозғалыс бағытына қарай бағытталғанына көз жеткізіңіз (7-сурет).

4. Шынжырды шинаға киіп, шынжырдың құйрық бөліктерін шина ойығына енгізіңіз (8-сурет). Шынжыр тістері кесу қырларымен шынжыр қозғалыс бағытына (сағат тілі бойынша) қарай бағытталуы тиіс.

5. Шынжырды жетек жұлдызшасына орнатыңыз (9-сурет).

6. Жетек жұлдызшасының қақпағын орнына қойып, 14-механизмді (5, 6-суреттер) қолмен бұраңыз.

7. Шынжырды шина бойымен қолмен айналдырып, шынжырдың жетек жұлдызшасы тістеріне және шина ойығына тығыз орналасқанына көз жеткізіңіз.

Назар аударыңыз! Қорғаныс қолғаптарын пайдаланыңыз.

8. Шынжырдың тартылуын реттеңіз (қараңыз: «Шынжырды керу» бөлімі).

9. Шынжыр тартылғаннан кейін 14-механизмді (5, 6-суреттер) қатайтыңыз.

## 6.2. ШЫНЖЫРДЫ КЕРУ

**Назар аударыңыз!** Қорғаныс қолғаптарын киіңіз.

**Назар аударыңыз!** Шынжырдың кескіш тістері өте өткір. Оны орнату және алу кезінде абай болыңыз, әрқашан қорғаныс қолғаптарын пайдаланыңыз.

Шынжырдың дұрыс тартылуы жұмыс өнімділігіне және пильді аппараттың (шынжыр, шина, жетек жұлдызшасы) қызмет ету мерзіміне әсер етеді. Жұмыс басталар алдында және жұмыс барысында шынжырдың тартылуын үнемі тексеріп отырыңыз.

**Назар аударыңыз!** Жаңа шынжыр алғашқы уақытта созылады, сондықтан бірнеше кесуден кейін оның тартылуын тексеру қажет. Уақыт өте келе шынжырдың созылу процесі баяулайды, сондықтан тексеру сирек жүргізілуі мүмкін.

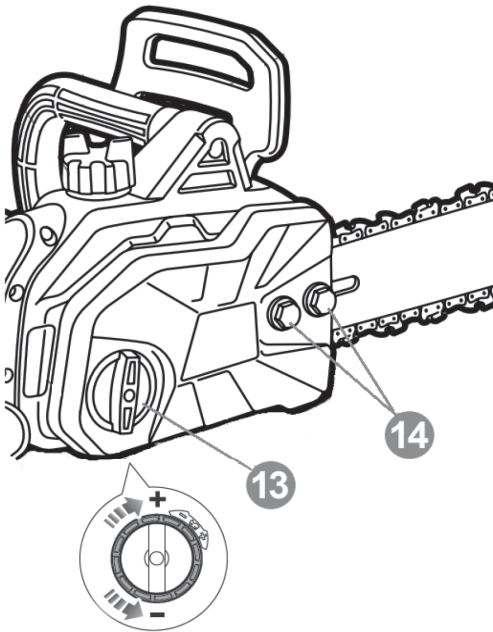

10-сурет

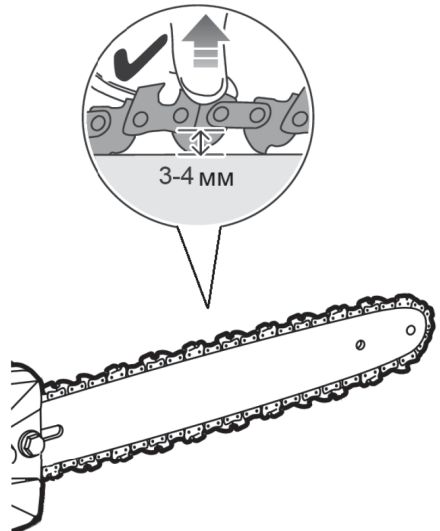

11-сурет

1. Гайкаларды босатыңыз 14 (сурет. 10) оларды сағат тіліне қарсы бұру.
  2. Шинаның алдыңғы жағын жоғары көтеріп, оны ұстап тұрып, тізбектің кернеу тұтқасын 13 бұраңыз (сурет. 10) тізбек шинаның түбіне тығыз орналасқанша сағат тілімен. Содан кейін шинаның ортасындағы тізбекті жоғарғы жағынан алыңыз да, жоғарғы жағын көтеріңіз. Тізбектің біліктері шинаның бағыттаушы ойығынан 3 -4 мм-ден жоғары биіктікке шықпауы керек (сурет. 11).
  3. Шинаны 14 гайкамен бекітіңіз (сурет. 10).
  4. Тізбектің кернеуін тағы бір рет тексеріңіз. Тізбек шинаның бойымен қолмен оңай айналуы керек (міндетті түрде қолғап киіп тексеріңіз).
- Шинаның үстіндегі тізбектің бос болуы рұқсат етілмейді! Бұл жағдайда тізбек пышақ шинасынан шығып, операторға жарақат келтіруі мүмкін!

### 6.3. ШИНА МЕН ШЫНЖЫРДЫ ЖӘНЕ ПИЛА ШИНАСЫНЫҢ ЖЕТЕКШІ ЖҰЛДЫЗШАСЫН МАЙЛАУ

Электр ара шынжыр мен пила шинасының жетекші жұлдызшасын автоматты майлау жүйесімен жабдықталған.

Майды шынжырға беру механизмін жұмыс басталмас бұрын және май бағын әр толтырғаннан кейін тексеріп отырыңыз. Шина мен шынжыр үнемі арнайы шина мен шынжырды майлауға арналған маймен майланып тұруы тиіс.

Шынжырды майлау үшін Elitech маркасының шынжырлар мен жұлдызшаларды майлауға арналған түпнұсқа майларын пайдалану ұсынылады:

Elitech TM Стандарт арт. 2004.000200

Elitech TM Премиум арт. 2004.000100

Майды беру механизмін тексеру ара шинасын таза әрі тегіс

бетке 3-5 см қашықтықта жақындатыңыз.

Акселераторды басып, шынжырдың бірнеше секундқа айналуын қадағалаңыз.

Егер бетте майдың ізі қалса – механизм дұрыс жұмыс істеп тұр (12-сурет).

Ешқашан шынжырды жеткіліксіз немесе мүлдем майлаусыз пайдаланбаңыз!

Бұл шынжыр, шина және жетекші жұлдызшаның қызмет мерзімін айтарлықтай қысқартады. Жұмыс басталмас бұрын май деңгейін және оның берілуін тексеріңіз.

#### Назар аударыңыз!

Шина мен шынжырды майлаусыз жұмыс істеуге тыйым салынады. Майлаусыз жұмыс шина, шынжыр және жетекші жұлдызшаның мерзімінен бұрын тозуына әкеледі, бұл кепілдік жағдайына жатпайды.

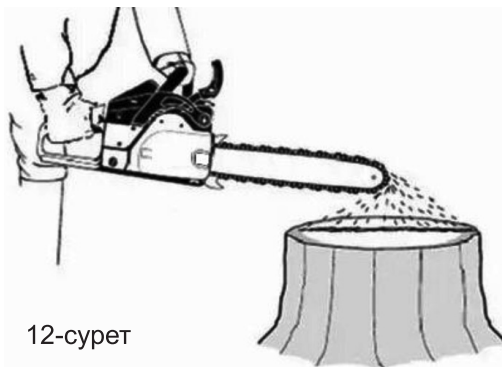

12-сурет

Егер май беру тоқтап қалса, май бағында май бар-жоғын тексеріңіз. Егер май бар болса, бірақ шынжыр майланбаса, Elitech авторизацияланған қызмет көрсету орталығына хабарласыңыз.

Шынжырды майлау үшін май бағының қақпағын бұрап ашыңыз (13-сурет). Баққа май құйып, қақпақты мықтап жабыңыз.

Жұмыс барысында май деңгейін (12) 5-суреттегі май деңгейінің көрсеткіші арқылы қадағалаңыз.

Қажет болған жағдайда майды қосып толтырыңыз.



13-сурет

## 7. ПАЙДАЛАНУ

### 7.1. ЭЛЕКТР ЖҮЙЕСІНЕ ҚОСУ

Электр араның қуат кабелі штепсельден ажырап кетуін болдырмау үшін, ұзартып қосу кабелінің фиксаторын (14-сурет) пайдаланыңыз немесе кабельді 15-суретте көрсетілгендей бекітіңіз.



14-сурет

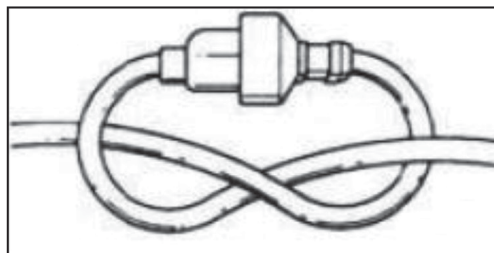

15-сурет

### 7.2. ЭЛЕКТР АРА ҚОЗҒАЛТҚЫШЫН ҚОСУ / ӨШІРУ НАЗАР АУДАРЫҢЫЗ!

Шина, шынжыр және жетекші жұлдызша қақпақсыз қозғалтқышты іске қосуға тыйым салынады.

Шынжыр жерге немесе бөгде заттарға тимейтінін және оператордың аяғының астында тұрақты тірек бар екеніне көз жеткізіңіз. Жұмыс радиусында (5 метр) бөгде адамдар болмауы тиіс.

### Жұмысты бастау үшін:

-Шынжыр тежегішінің іске қосылғанына көз жеткізіңіз (шынжыр айналмауы керек).

-Электр араның кабелін ұзартып қосу арқылы электр жүйесіне қосыңыз.

-Шинадан қорғаныс қаптамасын шешіңіз.

-Алдыңғы және артқы тұтқалардан екі қолыңызбен мықтап ұстаңыз.

-Шынжыр тежегішін босатыңыз.

-Блоктау түймесін 15 (16-сурет) басып, оны жібермей тұрып, қосу тетігін 11 (16-сурет) басыңыз.

Қозғалтқыш іске қосылады, ал шынжыр айнала бастайды.

Қозғалтқышты өшіру үшін қосу тетігін босатыңыз. Шынжыр бірден тоқтайды,

бірақ қозғалтқыш толық тоқтағанша инерциямен айналуы жалғастырады.

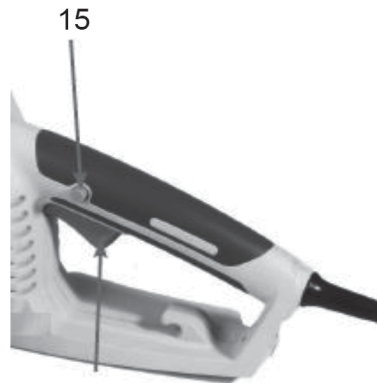

16-сурет

**Назар аударыңыз!** Жұмыс аяқталғаннан кейін немесе үзілістер кезінде шынжыр тежегішін іске қосып, араны электр жүйесінен ажыратуды ұмытпаңыз. электросети.

### 7.3. АҒАШТЫ КЕСУ

• Бұл құрал тек ағаш кесуге арналған. Жұмыс кезінде жұмыс орнында шынжырды зақымдауы мүмкін тастар немесе шегелер жоқ екеніне көз жеткізіңіз.

• Жұмыс істеп тұрған араны сым қоршауға немесе жерге тигізуден сақтаныңыз. Бұтақтарды тазалау кезінде шынжыр ұшы арқылы кесу жүргізбеңіз.

• Жұмыс барысында абай болыңыз, өйткені ағаш діндері, тамырлары, шұңқырлар немесе төмпешіктер сіздің құлауыңызға себеп болуы мүмкін.

• Жерге жатқан ағашқа тартылу және қысылу күштері әсер етеді, бұл күштер ағаштың ішінде негізгі салмақтың түсуіне және тірек нүктелеріне байланысты әртүрлі бөлінеді.

• Егер тартылу және қысылу күштерінің таралуы дұрыс бағаланбаса, жұмыс барысында пышақ шинасының қысылуы немесе шынжырдың бекітілуі мүмкін.

**Назар аударыңыз!** Егер пышақ шынжыры кесік ішінде қысылса, қосу тетігін баспаңыз, себебі бұл қозғалтқыштың немесе электр тізбегінің элементтерінің күйіп кетуіне әкелуі мүмкін.

• Егер шина кесік ішінде қысылып қалса және оны шығару мүмкін болмаса, құралды тартпаңыз немесе жұлып алмаңыз.

• Араның қозғалтқышын қоспаңыз. Шинаны босату үшін басқа құралмен қосымша

кесу жүргізіңіз немесе кесікке сынаны ұрып кіргізіп, оны ашып, шинаны кесік ішінен алып шығуға тырысыңыз.

• Кесуді тек өткір шынжырмен орындаңыз, өйткені өткір емес шынжыр қауіпті және пышақ жүйесі мен қозғалтқыш бөліктерінің шамадан тыс тозуына себеп болуы мүмкін.

**Назар аударыңыз!** Электр ара кәсіби ағаш кесуге арналмаған.

## 8. ТЕХНИКАЛЫҚ ҚЫЗМЕТ КӨРСЕТУ

**Назар аударыңыз!** Шынжыр мен шинаны орнатпас бұрын немесе техникалық қызмет көрсетудің алдында электр араны электр желісінен ажыратуды ұмытпаңыз.

Электр арасына күнделікті мынадай техникалық қызмет көрсету жұмыстарын орындау қажет:

-Электр сымның зақымданбағанын тексеріңіз. Тозған немесе ақаулы сымды жаңасына ауыстыру керек.

-Шынжырдың инерциялық тежегішінің жұмысын тексеріңіз.

-Желдеткіш тесіктерін тазалаңыз.

-Шынжырдың керілуін тексеріңіз.

-Шынжыр мен шинаның майлануын тексеріңіз. Қажет болған жағдайда майлау тесіктерін тазалаңыз.

-Жетекші жұлдызшаның тозуын тексеріңіз. Қажет болған жағдайда оны ауыстырыңыз.

-Шынжырдың ұшталғанын тексеріңіз. Қажет болса, оны ұштаңыз немесе ауыстырыңыз.

Шинаның екі жағы біркелкі тозу үшін оны күн сайын айналдырып отырыңыз.

Ара корпусындағы және пышақ шинасындағы майлау тесіктерінің тазалығын тексеріңіз (17-сурет).

Шинадағы пазыңызды үнемі тазалаңыз (18-сурет).

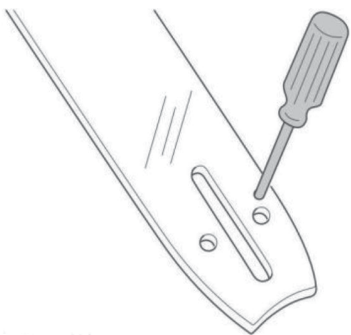

17-сурет

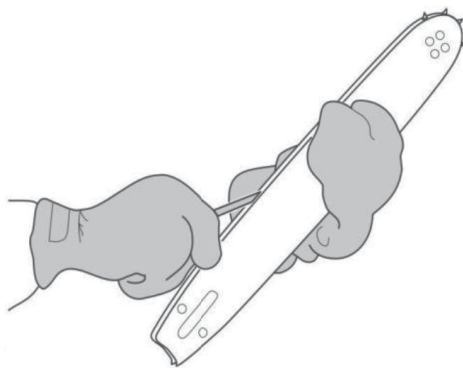

18-сурет

Майлау және тексеру бойынша нұсқаулар:

Мұрындық жұлдызшаны майлаңыз (егер майлау үшін тесік болса).

Жетекші шина мен шынжырдың жеткілікті мөлшерде майланып тұрғанына көз жеткізіңіз.

Шынжырдың жағдайын тексеріңіз:

Қаттырақ бекітпе орындары мен қосылмалы тістерде жарықтардың бар-жоғын тексеріңіз;

Режуші тістер мен қосылмалы тістердің біркелкі тозбағанын тексеріңіз;

Шынжырдың дұрыс керілуін тексеріңіз.

Қажет болған жағдайда шынжырды ауыстырыңыз.

**НАЗАР АУДАРЫҢЫЗ!** Бір шина мен жетекші жұлдызшаның пайдалану мерзімі шамамен 3-4 шынжырдың жұмыс істеу мерзіміне сәйкес келеді.

### Шынжырды қайрау.

#### Кесу тіс (19-сурет)

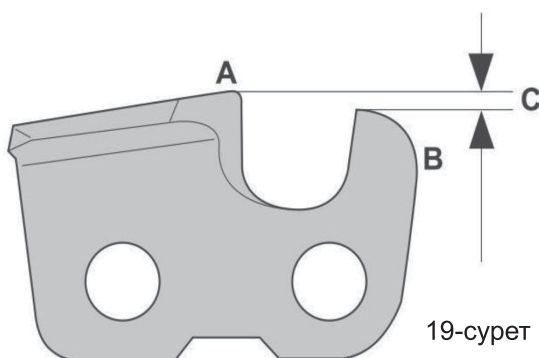

Шынжырдың кесу тиімділігі режуші тістің қайрау деңгейіне және режуші тістің жоғарғы нүктесі (А) мен тереңдік шектегіштің (В) арасындағы биіктік айырмашылығына (С өлшемі, кесу тереңдігі деп аталады) байланысты болады. Бұл айырмашылық кесу тиімділігін қамтамасыз етеді. Бензопиланы қолдану маусымына (қыс – жаз) және ағаш түріне (жұмсақ жапырақты немесе қатты жапырақты) қарай тереңдік шектегіштің (С) төмендету мөлшері өзгеруі мүмкін, бұл кесу процесінің оңтайлы нәтижесін қамтамасыз етеді.

Режуші тісті қайрау кезінде ескерілетін төрт параметр (20-сурет).

### Қайрау бұрышы

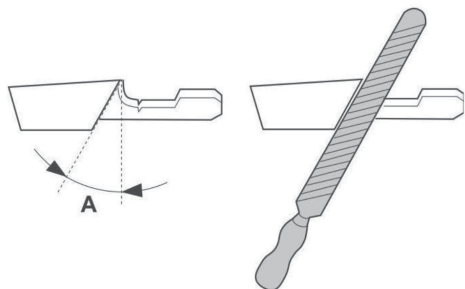

Файлдың орналасуы (көлбеу)  
(тізбек түріне байланысты)

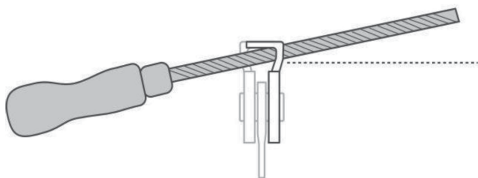

### Кесу бұрышы

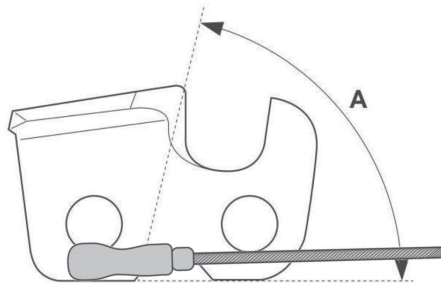

Дөңгелек файл диаметрі  
(тізбек қадамына байланысты)

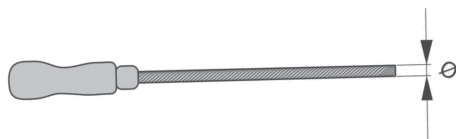

20-сурет

### Кесетін тістерді қайрау

Кесу тістерін қайрау кезінде дөңгелек файлды және қайрау үлгісін пайдаланыңыз .  
Ұсынылатын файл диаметрі шынжыр қадамы мен ілгек қалыңдығына байланысты:

3-кесте

Модель	Қайрақтың диаметрі	Қайрау бұрышы	Қайрақтың қиғаштығы	Кесу бұрышы
4,0 мм	30°	0°	80°	0,025" = 0,635 мм

1. Ара шынжырының ұсынылғандай керілгеніне көз жеткізіңіз. Төмен кернеу дұрыс қайрауды қиындатады.

2. Алдымен бір жағындағы барлық тістерді қайраңыз, мысалы, «сол жақ». Содан кейін екінші жағындағы барлық тістер («оң»). Файлды күшпен тек өзіңізден алыс бағытта жылжытыңыз.

3. Ара тізбегінің барлық тістерінің екі жағындағы кескіш жиегі қайраудан кейін бірдей ұзындықта екеніне көз жеткізіңіз. Әйтпесе, қайраған

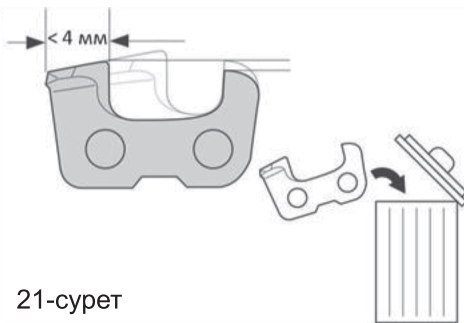

21-сурет

шынжыр аралау кезінде оңға немесе солға «алып барады». Егер тістің кесу жиегінің ұзындығы 4 (21-сурет) мм-ге дейін азайса, ара тізбегі тозған деп саналады және оны ауыстыру қажет.

### Кесу тереңдігі шектегішін азайту.

Жаңа ара шынжырын пайдалануды бастағанда, алғашқы 6-8 қайрау кезінде тек қана кесу тістерін қайрауға болады. Оны дөңгелек қайрақпен қайрайды. Содан кейін кесу тісінің жоғарғы нүктесі (А) (22-сурет) азаяды, аралау өнімділігі төмендейді және жағдайды түзету үшін ұсынылған кесу тереңдігін (С) қалпына келтіру үшін кесу тереңдігін шектегіштің (В) биіктігін азайту қажет

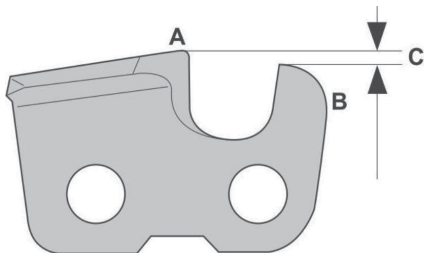

22-сурет

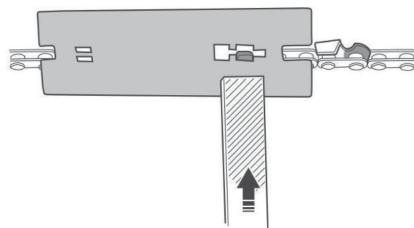

23-сурет

Беру тоқтатқышының биіктігін азайту үшін тегіс файлды және тереңдікті тоқтату үлгісін пайдаланыңыз. Келесі тізбекті қайрауды осы операциядан бастаңыз.

1. Тереңдікті тоқтату шаблонын беру тоқтатқышы үлгінің саңылауында болатындай етіп орнатыңыз, ал шаблон тақтайшасы кескіш тіске тіреледі (23-сурет).

2. Үлгіден жоғары орналасқан тереңдік аялдамасының бөлігін түсіру үшін тегіс файлды пайдаланыңыз. Тереңдікті тоқтатуды азайту дұрыс болып саналады, егер файлды шаблон бойымен өткізу кезінде қарсылық байқалмаса.

3. Тегіс файлы бар барлық тістер үшін кесу тереңдігін шектегіштерді азайтқаннан кейін, кескіш тістерді дөңгелек файлмен қайрау керек, керісінше емес, өйткені, әйтпесе, кескіш тістің қайраған шеті кесу тереңдігі шектегішін азайту үшін шаблон тақтасы, бұл аралау тиімділігіне әсер етеді.

### Жетек жұлдызша

Жетек жұлдызшасы уақыт өте келе тозады. Жұлдызшаның тозу деңгейін үнемі тексеріп отырыңыз. Жұлдызша тісінің рұқсат етілетін тозу тереңдігі – 0,5 мм (24-сурет). Егер тозу рұқсат етілген деңгейден асса, жетек жұлдызшасын ауыстыру үшін уәкілетті Elitech сервис орталығына хабарласыңыз. Жаңа шынжырды тозған жетек жұлдызшаға орнатпаңыз.

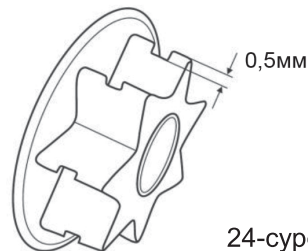

24-сурет

## 9. АҚАУЛЫҚТАР ЖӘНЕ ОЛАРДЫ ЖӨНДЕУ ӘДІСТЕРІ

Кесте 4

Ақау	Себебі	Жөндеу әдісі
Қозғалтқыш қосылмайды	Ара желіге қосылмаған	Араны желіге қосыңыз
	Желідегі электр қуаты жоқ	Желідегі кернеуді тексеріңіз
	Шынжырдың тежегіші бұғатталған	Шынжырдың тежегішін босатыңыз
	Электр кабелі зақымдалған	Уәкілетті сервис орталығына хабарласыңыз
Қозғалтқыштың көмір щеткалары тозған	Уәкілетті сервис орталығына хабарласыңыз	
Ара шынжырда май жоқ	Бакта май жоқ	Бакқа май құйыңыз
	Май арналары бітеліп қалған	Араны және май беру арнасын кір мен үгінділерден тазартыңыз
Аралату баяу, ұсақ үгінділер шығады	Ара шынжыр өткір емес	Ара шынжырды қайраңыз немесе ауыстырыңыз

## 10. ТАСЫМАЛДАУ ЖӘНЕ САҚТАУ

### Тасымалдау

Зауыттық қаптамадағы моторлы бұрғыны  $-50^{\circ}\text{C}$ -тан  $+50^{\circ}\text{C}$ -қа дейінгі ауа температурасы және  $+25^{\circ}\text{C}$  температурада 80%-ға дейін салыстырмалы ылғалдылық кезінде барлық жабық көлік түрлерімен тасымалдауға болады.

### Сақтау

Моторлы бұрғыны зауыттық қаптамада  $+5^{\circ}\text{C}$ -тан  $+40^{\circ}\text{C}$ -қа дейінгі температурада және  $+25^{\circ}\text{C}$  температурада 80%-ға дейін салыстырмалы ылғалдылықта жылытыла алатын желдетілетін бөлмеде сақтау керек.

## 11. КӨДЕГЕ ЖАРАТУ

Өнімді, бензинді және майды тұрмыстық қоқыспен бірге тастамаңыз. Өнімді, оның компоненттерін және жанар-жағармай материалдарын өнеркәсіптік қалдықтарды қайта өңдеу ережелеріне сәйкес қөдеге жаратыңыз.

## 12. ҚЫЗМЕТ МЕРЗІМІ

Өнім кәсіби классқа жатады. Қызмет ету мерзімі 5 жыл.

## 13. КЕПІЛДІК

Тауарға кепілдік мерзімі және кепілдік шарттары кепілдік талонында көрсетілген.

## 14. КЕПІЛДІК МІНДЕТТЕМЕЛЕРІ

Өнімнің кепілдік мерзімі тұтынушыға сатылған сәттен бастап 24 айды құрайды.

Өнім мен құрамдас бөліктердің қызмет ету мерзімін өндіруші белгілейді және өнімнің төлқұжатында көрсетілген.

Кепілдік мерзімі ішінде сатып алушы өндірістік ақаулардың салдары болған ақауларды тегін түзеуге құқылы. Кемшілігі анықталған жағдайда тауарды сараптау мен жөндеу тек авторизацияланған сервистік орталықтарда жүргізіледі, олардың өзекті тізімін <https://elitech-tools.ru/sections/service> сайтынан табуға болады

Кепілдік жөндеу сатып алу құжаты мен кепілдік талонын көрсетілгенде жүргізіледі, ол болмаған жағдайда - кепілдіктің басталу мерзімі өнім жасалған күннен бастап есептеледі.

Кепілдік бойынша ауыстырылатын бөлшектер шеберхананың меншігіне өтеді.

Кепілдік қызмет көрсету келесі кемшіліктер нәтижесінде пайда болған өнімдерге қолданылмайды:

- өнімді пайдалану, сақтау және/немесе тасымалдау шарттары мен ережелерін бұзу, сондай-ақ өнімнің таңбалау тақтайшасы және/немесе сериялық нөмірі болмаған немесе ішінара болмаған немесе бүлінген кезде;

- ақаулық белгілері бар өнімді пайдалану (шуы, дірілі жоғарылауы, қатты қызуы, бір-келкі емес айналуы, қуатының жоғалуы, айналымның төмендеуі, қатты ұшқындауы, күйік иісі, өзіне тән емес газ шығуы)

- механикалық зақымдану (жарықтар, жарықшақ, ойықтар, деформациялар және т. б.);
- коррозиялық ортаның, жоғары температураның немесе металл бөліктерінің коррозиясы кезінде басқа сыртқы факторлардың әсерінен болатын зақым;

- қатты ішкі немесе сыртқы ластанудан, бұйымға бөгде заттар мен сұйықтықтардың, материалдар мен заттардың түсуінен, желдеткіш арналардың (саңылаулардың), май арналарының бітелуінен, сондай-ақ қызып кетуден, дұрыс сақтамаудан, тиісті күтімнің болмауынан туындаған зақымданулардан туындаған зақымдар;

- тірелетін, үйкелетін, берілісті бөлшектері мен материалдарының табиғи тозуы,

- мотосағат есептегішінің жұмысына араласу немесе зақымдануы.

- шамадан тыс жүктеме немесе қате қолдану. Өнімнің шамадан тыс жүктелуінің шаршасыз белгілеріне мыналар жатады (бірақ олармен шектелмейді): түстерінің құбылуы ,

ротор мен статор сияқты түйісетін немесе кезектесетін бөлшектердің бір мезгілде істен шығуы, редуктор мен зәкірдің тегершігінің, трансформатордың бастапқы орамасы, бөлшектердің істен шығуы, бұйымның тораптарының немесе электр қозғалтқышының сымдарының жоғары температураның әсерінен, сондай-ақ өнімнің кестеде көрсетілген номиналдар электр желісі параметрлерінің шартына сай болмауынан деформациялануы немесе балқуы

- ауыстырылатын құрылым бөлшектерінің істен шығуы (жұлдызшалар, шынжырлар, шиналар, саптамалар, дискілер, бұтақесу пышақтары, шөп шабатын машиналар мен триммерлер, қармақ бауы мен триммер бастары, қорғаныс қаптамалары, аккумуляторлар, отын және ауа сүзгілері, белбеулер, аралау пышағы, жұлдызшалар, цангалар, дәнекерлеу ұштары, құбыршектер, тапаншалар және жоғары қысымды

- жууға арналған саптамалар, кернеу және бекіту элементтері (болттар, сомындар, шентемірлер), ауа сүзгілері және т. б.), сондай-ақ тозудың осы түрлерінен туындаған бұйымның ақаулары;

- поршень тобының істен шығуына әкеп соққан отын қоспасының құрамы мен сапасына қойылатын талаптарды сақтамау (поршень сақинасының жатуы және/немесе цилиндрдің ішкі бетінде және поршень бетінде сызаттар мен бұзушылықтардың болуы, шатун мен поршень саусағының тірек мойынтіректерінің бұзылуы немесе балқуы);

- компрессорлар, 4 тактілі қозғалтқыштар қартеріндегі май мөлшерінің жеткіліксіздігі немесе май түрінің сәйкес келмеуі (шатунда, иінді білікте, тіпті май деңгейінің датчигі болған кезде де сызаттар мен бөгеттердің болуы);

- Шығыс және тез тозатын бөлшектердің, ауыстырылатын құрылғылардың және компоненттердің істен шығуы (стартерлер, жетек берілістері, бағыттаушы роликтер, жетек белдіктері, дөңгелектер, резеңке амортизаторлар, тығыздағыштар, майлы тығыздағыштар, тежегіш таспа, қорғаныш қаптамалар, тұтандырғыш электродтар, термопаралар, іліністер, майлау, көмір щеткалары, жетекші жұлдызшалар, дәнекерлеу алауы (саптамалар, ұштар мен бағыттаушы арналар), діңгектер, жоғары қысымды жуу құралдарының клапандары және т. б.), сондай-ақ тозудың осы түрлерінен туындаған бұйымның ақаулары;

- бекіткіштердің, пломбалардың, қорғаныш жапсырмалардың және т. б. оймакілтектерінің зақымдалуымен араласу.

### **Кепілдік қолданылмайды:**

Құрылысына өзгерістер мен толықтырулар енгізілген өнімге;

Кәсіпкерлік қызмет үшін немесе кәсіптік, өнеркәсіптік мақсаттарда пайдаланылатын тұрмыстық мақсаттағы өнімдерге (пайдалану жөніндегі нұсқаулықтағы мақсатқа сәйкес);

Өнімнің профилактикалық және техникалық қызмет көрсетуге (майлау, жуу, тазалау, реттеу және т.б.)

Түпнұсқа болып табылмайтын керек-жарақтарды, ілеспе және қосалқы бөлшектерді пайдалану нәтижесінде пайда болған бұйымның ақауларына;

## КЕПІЛДІК ТАЛОНЫ

Өнімнің атауы: \_\_\_\_\_

Моделі: \_\_\_\_\_

Модель артикулі: \_\_\_\_\_

Шығарылған күні: \_\_\_\_\_

Сериялық нөмірі: \_\_\_\_\_

Сату күні: \_\_\_\_\_

Сауда ұйымының мөрі:

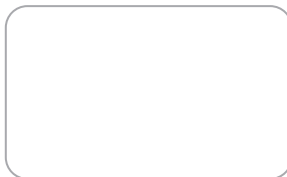

ҮЗБЕЛІ ТАЛОН № \_\_\_\_\_  
*(қызмет көрсету орталығымен толтырылады)*

Қабылдау күні \_\_\_\_\_

Қызмет көрсету орталығы \_\_\_\_\_

Тапсырыс-өкімдеме нөмірі \_\_\_\_\_

Берілген күні \_\_\_\_\_

Клиенттің қолы \_\_\_\_\_

Қызмет көрсету орталығының мөрі

ҮЗБЕЛІ ТАЛОН № \_\_\_\_\_  
*(қызмет көрсету орталығымен толтырылады)*

Қабылдау күні \_\_\_\_\_

Қызмет көрсету орталығы \_\_\_\_\_

Тапсырыс-өкімдеме нөмірі \_\_\_\_\_

Берілген күні \_\_\_\_\_

Клиенттің қолы \_\_\_\_\_

Қызмет көрсету орталығының мөрі

ҮЗБЕЛІ ТАЛОН № \_\_\_\_\_  
*(қызмет көрсету орталығымен толтырылады)*

Қабылдау күні \_\_\_\_\_

Қызмет көрсету орталығы \_\_\_\_\_

Тапсырыс-өкімдеме нөмірі \_\_\_\_\_

Берілген күні \_\_\_\_\_

Клиенттің қолы \_\_\_\_\_

Қызмет көрсету орталығының мөрі







**8 800 100 51 57**

Номер круглосуточной бесплатной горячей линии по РФ.  
Вся дополнительная информация о товаре и сервисных  
центрах на сайте  
**elitech.ru**

**8 800 100 51 57**

Номер кругласутачнай бясплатнай гарачай лініі па РФ.  
Уся дадатковая інфармацыя аб тавары і сэрвісных  
цэнтры на сайце  
**elitech.ru**

**8 800 100 51 57**

Ресей Федерациясындағы тәулік бойғы ақысыз сенім телефонының  
қызмет көрсету орталығы.  
Өнім және қызмет көрсету туралы барлық қосымша ақпарат  
сайттағы орталықтарда  
**elitech.ru**